

étranger

PROBLÈMES ET ÉPREUVES DE L'AFRIQUE

LE VOYAGE DE MM. VANCE ET OWEN EN AFRIQUE AUSTRALE

Le Front patriotique exige des « changements fondamentaux » dans le plan anglo-américain sur la Rhodésie

MM. Vance, secrétaire d'Etat américain, et Owen, secrétaire au Foreign Office, devaient s'entretenir ce lundi 17 avril, à Salisbury, de leur mission en Afrique australe...

Ces modifications porteraient notamment sur deux points essentiels : d'une part, la nature des forces armées à l'intérieur desquelles le Front entend jouer un rôle « prédominant »...

Pretoria. — Si l'étape sud-africaine, dimanche, de MM. Vance et Owen n'a pas fait progresser de façon spectaculaire les discussions pour un règlement pacifique en Rhodésie et en Namibie...

Au Niger

LIBÉRATION DE DÉTENU POLITIQUES

Un nombre non précisé de détenus politiques dont plusieurs personnalités importantes de l'ancien régime du président Diouri Hamani ont été libérés samedi 15 avril à Niamey...

De notre correspondante

Les Occidentaux, en effet, ne semblent pas prêts pour le moment à lever les sanctions contre la Rhodésie. Per ailleurs, excepter la tenue d'une conférence ne signifie pas accepter le plan anglo-américain.

Les diplomates occidentaux ont présenté au président de l'Assemblée constituante une demande que l'Assemblée sud-africaine approuve le projet de loi...

La libération des deux otages du Tchad

M. GISCARD D'ESTAING REMERCIÉ LE NIGÉRIEN POUR SON « RÔLE » DÉCISIF

M. Christian Masse, le jeune Français libéré, vendredi dernier, dans le nord-est du Nigeria (Le Monde, 16-17 avril), par la 11^e armée du Front, après trois mois de détention en compagnie d'un citoyen suisse...

M. Giscard d'Estaing avait adressé, samedi, un télégramme chaleureusement au général Obasanjo, président du Nigeria...

● A LAGOS, un communiqué du ministère des affaires étrangères a précisé, samedi, que le gouvernement nigérian a réussi à négocier la libération sans conditions de deux otages...

DANS LA PLUPART DES PAYS DU SAHEL

L'aide internationale ne suffit pas à combler le déficit alimentaire

De notre correspondant

Dakar. — Sans atteindre l'ampleur de 1973-1974 et quoique d'une intensité variable selon les pays touchés — qui sont souvent parmi les plus pauvres du monde — la sécheresse qui frappe à nouveau le Sahel affecte plus de trente millions d'habitants...

La F.A.O. estimait, début mars, les besoins minimaux alimentaires dans cette vaste zone, en mil et sorgho notamment, à près de 800 000 tonnes. De son côté, le comité inter-Etats de lutte contre la sécheresse dans le Sahel (CILSS) avançait le chiffre de 700 000 tonnes...

En outre, deux autres pays, non-membres de l'Organisation sahélo-saharienne, mais menacés à terme par la désertification, la Guinée et la Guinée-Bissau, ont été atteints par la sécheresse de même que le nord du Cameroun et celui du Nigeria.

A Madagascar

Mort de M. Philibert Tsiranana, ancien président de la République

« Nous avons tué le caïman, et il s'est paré de ses dents », aimait à dire Stanislas Rakotonirainy, ancien maître de Tananarive, lorsqu'il évoquait l'attitude de Philibert Tsiranana à l'égard de l'ancien système colonial...

Philibert Tsiranana possédait, en effet, l'art de s'adapter aux situations les plus délicates. Sous une jovialité et une inépuisable bonne humeur teintées de rusticité affectée, il déployait une habileté politique incontestable.

Né en octobre 1912, dans la province de Majunga, dans le nord-est de l'île, il était entré, après ses études primaires, à l'école normale Le Myre-de-Villers de Tananarive, dont le rôle dans la formation des élites malgaches fut comparable à celui de l'école Winston Churchill dans celle de l'intelligentsia ouest-africaine.

Nommé instituteur en 1932, Philibert Tsiranana exerça ce métier pendant une douzaine d'années puis entra à l'école normale d'instituteurs de Montpellier où il obtint un diplôme de professeur d'enseignement technique. En 1952, il fut nommé membre de l'Assemblée représentative de Majunga, dont il devint le président. Quatre ans plus tard, il fonda le parti social-démocrate de Madagascar et des Comores (P.S.D.) et se présenta à la députation avec succès. Il siégea alors simultanément au groupe parlementaire socialiste au Palais-Bourbon et à Tananarive à l'Assemblée représentative.

Élu président de la République malgache le 1^{er} mai 1959 puis devenu président du conseil, il démissionna en septembre 1960 de son poste de conseiller auprès du général de Gaulle, en même temps que M. Houphouët-Boigny pour que cette fonction lui semblerait incompatible avec sa désignation à la magistrature suprême. Dès l'accession de son pays à l'indépendance, M. Tsiranana s'affirma comme l'un des plus chauds partisans d'une étroite

Un homme d'Etat fidèle à l'Occident

coopération avec l'ancienne puissance coloniale. Ainsi il occupa toujours de la position stratégique que Madagascar pour obtenir le maintien, voire le renforcement, des garnisons de Diego-Suarez, Tananarive et Ivato. Il s'agissait pour le chef de l'Etat de se prémunir contre toute menace extérieure et de décourager d'éventuelles menaces de subversion interne.

Partisan fidèle de la Communauté — institution qui lui serait redevable de son nom — M. Tsiranana fut un des six chefs d'Etat d'outre-mer à maintenir son pays au sein d'un ensemble géopolitique qui n'avait pourtant qu'une existence assez formelle.

Un anticommunisme obsessionnel

D'emblée, il s'était rangé avec détermination dans le camp des dirigeants du tiers-monde liés à l'Occident. Mais par un anticommunisme obsessionnel, il fut toujours le souci de faire obstacle au progrès des doctrines marxistes dans son pays. Aussi entre-t-il d'embellies relations avec Israël et les Etats-Unis, ainsi qu'avec la République Sud-Africaine, attirée qui lui valut nombre de critiques sur le continent noir. Bien que son pays fut membre de l'O.C.E.A., il estimait, comme le président Banda, du Malawi, que ses concitoyens tiraient plus de profit d'une coopération avec Pretoria que d'une mise à l'index du régime de M. Vorster.

Sur le plan intérieur, bien que tous les membres du gouvernement aient appartenu au parti dominant, l'opposition malgache disposa longtemps de quelques sièges au Sénat et à l'Assemblée nationale. Philibert Tsiranana détenait, certes, aux termes de la Constitution, la réalité du pouvoir, et c'est avec 67 % de suffrages exprimés qu'il fut, en mars 1963, réélu pour un nouveau septennat. Mais aucun parti politique ne fut jamais dissous ou contraint à la clandestinité. Le

Aux Comores

CORRESPONDANCE

Un de nos lecteurs comoriens, résidant en France, M. Hadji Hassanali, nous écrit : Alors que les Comoriens furent la tyrannie, le peur, le terreur, la famine, qui régnent dans les îles de la Grande Comore, Mohéli et Anjouan, le gouvernement de Moroni veut faire croire à l'opposition internationale que ces Comoriens ont été l'objet d'une déportation de la part de la marine française...

Le drame des réfugiés

Après l'avoir quitté prétextant des soins médicaux au Kenya, à Madagascar, ou à la Réunion... Cela explique la démission du gouvernement d'interdire rigoureusement les évacuations sanitaires vers ces pays. Des Comoriens et plus particulièrement des Anjouanais n'hésitent pas à prendre le risque de quitter l'archipel par des moyens de fortune pour regagner Mayotte. Plusieurs ne sont pas arrivés à destination. Ils ont été tués par les « mpingos », sont morts d'épuisement ou se sont noyés en haute mer.

Un homme d'Etat fidèle à l'Occident

coopération avec l'ancienne puissance coloniale. Ainsi il occupa toujours de la position stratégique que Madagascar pour obtenir le maintien, voire le renforcement, des garnisons de Diego-Suarez, Tananarive et Ivato. Il s'agissait pour le chef de l'Etat de se prémunir contre toute menace extérieure et de décourager d'éventuelles menaces de subversion interne.

Partisan fidèle de la Communauté — institution qui lui serait redevable de son nom — M. Tsiranana fut un des six chefs d'Etat d'outre-mer à maintenir son pays au sein d'un ensemble géopolitique qui n'avait pourtant qu'une existence assez formelle.

Vous Calculez... Eh bien, Dessinez maintenant!

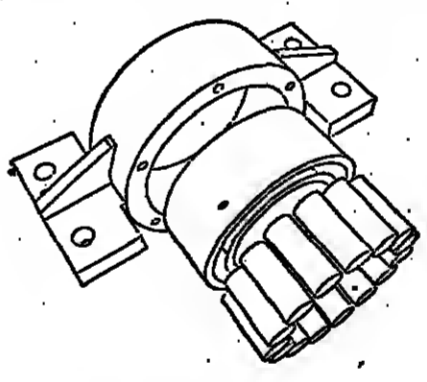

benson le dessin automatique.

Parce que le dessin automatique vous apporte la rapidité et la précision de l'exécution graphique.

Parce que la machine à dessiner libère votre personnel des tâches ingrates.

Comment? Selon vos exigences et vos besoins, Benson vous présente une gamme modulaire de 30 machines à dessiner automatiques. Mais surtout, Benson ne vous laisse pas dans l'embarras du choix.

Benson, c'est d'abord le conseil, c'est d'abord le dialogue.

Pourquoi? Parce que le dessin automatique vous apporte la rapidité et la précision de l'exécution graphique.

Comment? Selon vos exigences et vos besoins, Benson vous présente une gamme modulaire de 30 machines à dessiner automatiques. Mais surtout, Benson ne vous laisse pas dans l'embarras du choix.

Benson, c'est d'abord le conseil, c'est d'abord le dialogue.

Documentation sur simple demande à BENSON - 1, RUE JEAN LEMOINE - Z.I. DES PETITES HAIES 94015 CRÉTÉUIL, FRANCE - Tél. 899.10.90.



benson

سكنا من الاعمال

PROCHE-ORIENT

Iran

LES RÉCENTES ÉMEUTES NE CONSTITUAIENT PAS UNE MENACE POUR LE RÉGIME

déclare le chah au « Sunday Times »

Dans une interview au Sunday Times, le chah d'Iran estime que les récentes émeutes survenues dans plusieurs villes iraniennes « ne constituent pas une menace à la stabilité intérieure du régime », car, a-t-il souligné, « ce qu'une poignée de gens pauvres et ignorants ont fait à Téhéran n'a pas grande signification ».

Le chah a affirmé qu'il n'avait aucune leçon à recevoir des pays occidentaux « en matière de droits de l'homme » et que les récentes « mesures de libéralisation » adoptées par son régime avaient pour but d'« assurer la transition entre mon règne et celui de mon fils ».

Entre-temps, des « comités de patriotes » organisés par le parti officiel Rastakhiz commencent à prendre le relais de la police pour faire face à l'agitation politique. Selon la presse, les membres de ces comités, qualifiés également de « mouvement de résistance à la subversion », ont récemment neutralisé et remis à la police trois « joueurs de troubles » à Isfahan, quatre à Qom et deux à Zandjan. Les journaux avaient récemment précisé que les membres des « comités de patriotes » avaient été autorisés à porter des armes pour mener à bien leur mission, qui consiste à « encadrer et organiser » la population. — (A.F.P., Reuter, U.P.I., A.P.)

Israël invite l'Égypte à débloquer la négociation

(Suite de la première page.)

La redéfinition de la position israélienne a été rendue nécessaire, explique-t-on à Jérusalem pour mettre fin aux allégations selon lesquelles en rejetant — ne serait-ce que partiellement — la résolution 242, Israël entrave le processus de paix. Cependant, ajoute-t-on, la dernière version de la proposition de déclaration de principe israélo-égyptienne soumise, le mois dernier, par M. Begin au président Carter stipulait déjà que la résolution 242 devait servir de base aux négociations entre Israël et tous ses voisins arabes.

L'interprétation de M. Dayan

En revanche, dans l'entourage du ministre des affaires étrangères, on laisse entendre qu'il s'agit d'une formulation nouvelle susceptible de « débloquer » le dialogue diplomatique. M. Moshe Dayan s'est-il vraiment résolu à faire adopter son interprétation de la résolution 242 par M. Begin ? A ce sujet également, les versions sont contradictoires. On sait seulement que les deux hommes se sont mis d'accord, vendredi 14 avril, sur un document élaboré par le ministère des affaires étrangères et qui doit servir de directive aux représentants d'Israël pour expliquer la position du gouvernement à propos de la résolution 242. C'est le document qui a ensuite été approuvé dimanche au conseil des ministres. Si l'on en juge par les déclarations publiques de M. Moshe Dayan et du secrétaire général du gouvernement, M. Arié Naor, ainsi que par certaines inscriptions de la presse, les nouvelles directives du ministère des affaires étrangères pourraient se résumer de la manière suivante :

- La résolution 242 doit servir de cadre à des pourparlers entre États. C'est pourquoi Israël l'accepte comme base de négociation avec tous ses voisins, y compris le Jordanie ;
- En revanche, reconnaître que cette résolution s'applique à la Judée-Samarie (Cisjordanie) serait sous-entendre qu'un Etat palestinien doit être créé dans ce territoire et que c'est avec les représentants de cet Etat qu'il faut discuter, notamment du tracé des frontières ;
- En Judée-Samarie, il ne peut y avoir de compromis territoriaux ni de retour aux frontières de 1967, ni même de rectifications mineures des frontières ;
- Le plan d'autonomie administrative, proposé par Israël pour la

Judée-Samarie, est conforme à la résolution 242 dans la mesure où il prévoit la suppression de l'administration militaire et la création d'une police locale.

Sous le titre : « Des mots, des mots... », le quotidien Maariv se demande si, de toutes ces explications complexes, il ne ressort pas tout simplement que, pour Israël, il existe plusieurs sortes de retrait : un retrait territorial du Sinaï, un retrait administratif de Judée-Samarie et un retrait, qui reste à définir, du Golan. Le journal ne croit pas que de tels artifices soient susceptibles de faire sortir la négociation de l'impasse. On a pu dire, en effet, que cette redéfinition de la position israélienne allait permettre de relancer le dialogue avec Washington et aboutir à une rencontre Moshe Dayan-Venice ou même à des entretiens Carter-Begin. Cependant, M. Arié Naor nie que tel ait été l'objectif du débat de dimanche au conseil des ministres. « Ce n'est pas, dit-il, une nouvelle initiative israélienne qui doit débloquer la négociation, mais la réponse égyptienne au plan de paix israélien, ou la proposition, par l'Égypte, de contre-proposition ».

Ainsi que cette reformulation de la position du gouvernement sur la résolution 242 est essentiellement destinée à l'opinion publique étrangère, les Israéliens s'intéressent surtout aux deux nouveaux mouvements qui pourraient par voie de placards publicitaires dans la presse et d'organismes des manifestations rivales. Le mouvement de cessation de la paix maintenant avait réuni, il y a deux semaines, un grand meeting à Tel-Aviv. La réplique est venue samedi soir. Sur le même lieu de Tel-Aviv, le mouvement la paix dans la sécurité a rassemblé de trente mille à quarante mille personnes pour une manifestation de soutien à cette fois à M. Begin. Les organisateurs escomptaient cent mille personnes. Toutefois, les résultats d'un sondage diffusé vendredi par le radio semblent prouver que ce nouveau mouvement est bien — comme il l'assure — le porte-parole de la majorité. Selon ce sondage, en effet, près des deux tiers des Israéliens s'opposent à un retrait de Judée-Samarie même en échange d'un accord de paix avec la Jordanie. — (A.F.P.)

Quatre soldats israéliens ont été blessés dimanche 16 avril, à Kalandya (Cisjordanie), au nord de Jérusalem, par l'explosion d'un cocktail Molotov lancé sur un autobus transportant des militaires. — (A.F.P.)

DIPLOMATIE

M. GISCARD D'ESTAING SE RENDRA PROCHAINEMENT À LISBONNE

M. Giscard d'Estaing a indiqué, dimanche 16 avril, qu'il se rendrait prochainement en visite officielle à Lisbonne. Comme pour sa visite à Madrid (le Monde du 11 avril), la date n'est pas encore fixée mais l'une et l'autre auront sans doute lieu avant les vacances d'été.

Interrogé à Courchevel, le président de la République a, en revanche, déclaré « prématurées » l'heure actuelle des rumeurs sur un voyage en Argentine. « Cela ne peut pas dire, a-t-il ajouté, que je n'irai pas en Argentine ». En juin, M. Giscard d'Estaing doit d'ailleurs part faire une visite officielle au Brésil. Le président de l'Allemagne fédérale se rendra en Argentine le 16 avril, en visite officielle à Tokyo. Il se rendra ensuite en Iran. — (Reuter.)

Selon « Time »

M. CHEVITCHENKO ÉTAIT EN CONTACT AVEC LES SERVICES SECRETS AMÉRICAINS

New-York (A.F.P.). — M. Arkady Chevitchenko était en contact avec les services secrets américains depuis deux ans avant de décider, le 17 avril, de faire défection, aux États-Unis, affirme Time, dans son édition de lundi 17 avril.

L'ambassadeur américain, qui cite des sources proches des services américains de renseignements, assure que le fonctionnaire soviétique du secrétariat des Nations unies a offert à ses contacts de leur fournir des détails sur les méthodes de « désinformation » du K.G.B. Toujours selon Time, M. Chevitchenko a demandé 100 000 dollars (455 000 francs) pour révéler le nom du service de renseignement F.B.I. (adreté fédéral) ou C.I.A., que le K.G.B. a cherché à pénétrer et à alimenter en fausses nouvelles. Le fonctionnaire soviétique n'avait pas reçu de réponse à ses offres au moment de sa défection, ajoute Time. Il avait indiqué à ses contacts « américains qu'il avait été pressenti par les services de renseignements de cinq autres pays. « Il est en excellente position pour marchander ses informations », déclare un agent américain de renseignements cité par Time. « Les informations qu'il nous offre nous intéressent, mais c'est au président Carter de décider s'il est prêt à payer le prix demandé. »

LOTO

c'est pas cher



104 GL Peugeot

Accueillante et généreuse

555 F

PAR MOIS EN CREDIT BAL



5 CV/5 PORTES/5 PLACES.

Année Modèles 1978	Prix clés en main au 15.03.1978	Loyer constant sur 60 mois	Dépôt de garantie
104 GL	21 900 F	555 F	3 285 F

Peugeot fait confiance à **Leclerc**

DÉPÔT DE GARANTIE 3 285 F offre valable pour livraison jusqu'au 30 Juin 1978

Un centre d'informations sur le CHARTER

Des guides, des brochures

PASSEPORT lic A 899

137, rue de Rennes - 75006 PARIS
Tél. : 544-20-43
Parking F.N.A.C.

A lire en priorité...

Vos zones erronées

de D. WAYNE W. DYER

Ne dites pas non quand vous voulez dire oui

TCHOU

RECouvreMENTS DE CRÉANCES RENSEIGNEMENTS COMMERCIAUX

France - Etranger

C^{ie} WYS MULLER

51, rue Etienne-Marcel
75039 PARIS Cedex 01
Tél. : 233-21-50 +

Changer le travail

O. ORTSMANN
Préface de J. Delors
58 F
danod

éditions sociales

L'ASSASSIN ÉTAIT CHEZ CITROEN



Marcel Caille
1 vol. 36 F

«L'Assassin était chez Citroën. Cela pourrait être le titre d'une Série Noire. Mais nous sommes ici dans le réel de la France contemporaine.»
Le Quotidien de Paris

«Caille accuse encore... Il tente de démontrer dans ce livre le réseau de liens existant entre des militants d'Extrême-Droite, les milices patronales, les gangsters, certains patrons, et même parfois des représentants du pouvoir en place.»
Le Matin

«Explosif, bourré de noms et d'accusations précises.»
Le Monde

«Des révélations "coups de poings"... Marcel Caille remonte les filières qui conduisent des milices patronales aux dirigeants politiques, en passant par les bas-fonds lyonnais, nîmois ou parisiens. Après Les Truands du Patronat et Militant chez Simca-Chrysler, un troisième volet explosif de cette curieuse série consacrée par les ÉDITIONS SOCIALES à l'exploration de ce curieux milieu où se croisent ministres, députés, banquiers, P.D.R., tics, hommes de main et gangsters.»
Le Nouvel Observateur

«Ce livre n'est pas seulement acte d'accusation. Il est aussi lutte et propositions pour la sauvegarde des libertés des travailleurs.»
La Vie Ouvrière

«Inculpé du meurtre d'un ouvrier des verreries champenoises, le coupable a porté plainte.»
Le Parisien Libéré

es des livres pour le socialisme et la liberté

LE MONDE diplomatique

Au sommaire du numéro d'avril

- L'ITALIE DE LA VIOLENCE... (par Percy Allam)
- ... et L'ITALIE DU CAPITAL ET DES PORTEURS DE PESTE (par Ferdinando Scianna)
- LA RÉPUBLIQUE, UNE DÉPOUILLE ? (enquête de Maurice T. Marchino)
- LE PRÉSIDENT CARTER, DES PROMESSES ÉLECTORALES AUX ACTES (Sylvia E. Crass)
- SAPER L'IDÉOLOGIE DU DÉVELOPPEMENT (Georges Corin)

PROCHE-ORIENT : LA LOGIQUE DE L'INTRANSIGEANCE

- La sécurité d'Israël et le chaos libanais (A. Kapetouk.)
- L'art et la manière de faire sortir des perspectives de paix (Livia Rokach.)
- Stratégie de désespoir et échec des Palestiniens (Selim Turqul.)
- Le Syrie des militaires, un régime aux assises mal assurées (E. Pizar.)

AMÉRIQUE LATINE

 — Comment le pacte ondin fut vidé de sa substance. (JAMES F. PEYRAN et MORRIS R. MORLEY.)

AFRIQUE

 — Congo : un régime en suris ? (EDOUARD BERTRAND.)
— Politique et littérature : la mosaïque des groupes dans le régime d'apartheid. (GEORGES-MARIE LOBY.)

CINÉMA POLITIQUE

 — Suisse : la répulsion du neutre.

REPORTAGE : LE COMMUNISME VIETNAMIEN EN MARCHÉ

(par Nayn Chanda)

Bahreïn : une grande place financière entre l'Europe et l'Extrême-Orient (supplément).

L'activité des organisations internationales.

Le numéro : 6 F
(en vente dans tous les kiosques)
Abonnement et vente au numéro :
5, rue des Italiens, 75427 PARIS CEDEX 09

EUROPE

Italie

La « condamnation » de M. Moro

(Suite de la première page.) Tout juste relève-t-on cette phrase énigmatique...

Plus bref que les précédents, le communiqué du 15 avril n'est pas accompagné d'une lettre de l'otage...

Mais de quelles « informations » s'agit-il? Le communiqué se noie dans la contradiction.

Dès lors, toutes les hypothèses sont permises. L'« interrogatoire » de M. Moro a pu dévoiler les terroristes...

Après avoir infligé une terrible gifle à l'Etat, les Brigades rouges semblaient vouloir exploiter l'affaire au maximum...

La « sentence » des Brigades rouges

Rome. — « L'interrogatoire du prisonnier Aldo Moro est terminé, écrit le communiqué numéro 8... »

ces deux affaires, ce n'était pas pour leurs « crimes », mais pour leur refus de négocier sa libération.

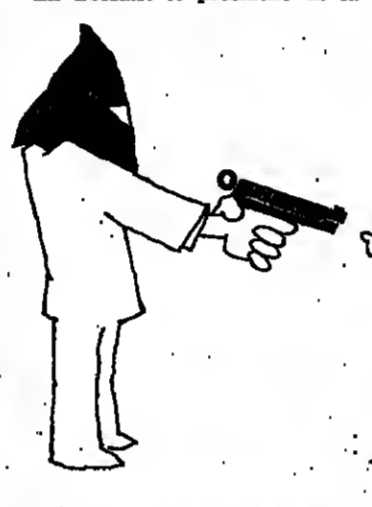

(Dessin de CHENEZ.)

Et avec l'extrême gauche — pourrait intervenir ensuite. Les Brigades rouges n'annoncent-elles pas...

Certains démocrates-chrétiens croient encore à cette solution, en évoquant le rap de juge Mario Sossi...

En assassinant M. Moro, les Brigades rouges en feraient un martyr.

Même si le cadavre de M. Moro est découvert dans les prochaines heures, cette affaire sera loin d'être conclue.

Trois mercenaires français, belges, hongrois et anglais, recrutés par Forsyth...

L'opération aurait coûté 100 000 livres (850 000 F) à Frederick Forsyth.

« Trente-quatre personnes, dont M. Martin Weister, l'un des dirigeants de « Front national »...

« L'HUMANITÉ » : des tractions accroîtraient l'instabilité.

« Cette dernière solution est la seule efficace. C'est celle qui favoriserait l'orientation politique de Aldo Moro... »

« Des tractions ont été effectuées de façon certaine la veille de M. Moro, pour l'Etat italien... »

« L'humanité parle. D'autre part, une longue étude sur la démocratie chrétienne... »

« On voit bien alors la signification antidémocratique, anticivile, réactionnaire, au sens le plus simplement étymologique du mot... »

« ROUGE » : rien à voir avec la politique révolutionnaire.

« (...) La condamnation à mort de Moro après cette période de justice, tout comme son « jugement sanglant », sont des actes politiquement criminels... »

« La justice populaire ne se rend pas, comme celle d'un Béria ou d'un Pinochet... »

« (...) Déjà, en juillet 1977, un décret prévoyait l'autorisation du recours pour la publication de thèses scientifiques... »

Grande-Bretagne

DES CHIENS QUI RAPPORTENT

Londres (A.F.P., A.P.). — Selon l'hébdomadaire anglais The Sunday Times, l'écrivain Frederick Forsyth...

A la suite d'une descente de la police londonienne chez un ancien mercenaire, Alan Murphy...

Trois mercenaires français, belges, hongrois et anglais, recrutés par Forsyth...

L'opération aurait coûté 100 000 livres (850 000 F) à Frederick Forsyth.

« Trente-quatre personnes, dont M. Martin Weister, l'un des dirigeants de « Front national »...

« L'HUMANITÉ » : des tractions accroîtraient l'instabilité.

« Cette dernière solution est la seule efficace. C'est celle qui favoriserait l'orientation politique de Aldo Moro... »

« Des tractions ont été effectuées de façon certaine la veille de M. Moro, pour l'Etat italien... »

« L'humanité parle. D'autre part, une longue étude sur la démocratie chrétienne... »

« ROUGE » : rien à voir avec la politique révolutionnaire.

« (...) La condamnation à mort de Moro après cette période de justice, tout comme son « jugement sanglant », sont des actes politiquement criminels... »

« La justice populaire ne se rend pas, comme celle d'un Béria ou d'un Pinochet... »

« (...) Déjà, en juillet 1977, un décret prévoyait l'autorisation du recours pour la publication de thèses scientifiques... »

AMÉRIQUES

Canada

M. Ryan devient le chef de l'opposition libérale au Québec

De notre correspondant

Montréal. — Le parti libéral du Québec a élu son nouveau chef au cours d'un congrès qui s'est tenu samedi 15 et dimanche 16 avril à Québec.

M. Gérard D. Lévesque (un honoraire sans lien de parenté avec le premier ministre), plusieurs fois ministre dans des gouvernements libéraux...

Après son élection, M. Ryan a déclaré qu'il acceptait « avec crainte et tremblement » et dans un « esprit de docilité et d'humilité » la responsabilité qui lui était confiée...

« Avec crainte et tremblement »

Après son élection, M. Ryan a déclaré qu'il acceptait « avec crainte et tremblement » et dans un « esprit de docilité et d'humilité » la responsabilité qui lui était confiée...

Portrait

L'HOMME DE L'ACTION CATHOLIQUE

M. Claude Ryan est un homme grand et maigre, au profil d'algues et aux yeux bleus délavés.

meilleur atout de M. Ryan, qui est parfois présenté comme la « conscience du Québec ».

Dans un régime constitutionnel inspiré du droit anglais, le statut de M. Ryan, la présence du chef de l'opposition au Parlement est importante.

Après son élection, M. Ryan a déclaré qu'il acceptait « avec crainte et tremblement » et dans un « esprit de docilité et d'humilité » la responsabilité qui lui était confiée...

« Avec crainte et tremblement »

Après son élection, M. Ryan a déclaré qu'il acceptait « avec crainte et tremblement » et dans un « esprit de docilité et d'humilité » la responsabilité qui lui était confiée...

Après son élection, M. Ryan a déclaré qu'il acceptait « avec crainte et tremblement » et dans un « esprit de docilité et d'humilité » la responsabilité qui lui était confiée...

Un Lituanien est condamné à dix ans de camp pour avoir aidé des familles de prisonniers

Moscou. — Un Lituanien, M. Balys Gayauskas, a été condamné le vendredi 14 avril à dix ans de camp de travail par un tribunal de Vilnius capitale de la Lituanie...

Manifestations à Tiblisi

D'autre part, il se confirme que des manifestations ont bien eu lieu à Tiblisi le vendredi 14 avril.

Union soviétique

Un Lituanien est condamné à dix ans de camp pour avoir aidé des familles de prisonniers

Moscou. — Un Lituanien, M. Balys Gayauskas, a été condamné le vendredi 14 avril à dix ans de camp de travail par un tribunal de Vilnius capitale de la Lituanie...

Manifestations à Tiblisi

D'autre part, il se confirme que des manifestations ont bien eu lieu à Tiblisi le vendredi 14 avril.



Changer le travail O. ORTSMANN 58 F dinod

هكذا في الاصل

AMÉRIQUES

PANAMA : AU-DELA DU CANAL

II. - DES CARTES BISEAUTÉES

De notre envoyé spécial MARCEL NIEDERGANG

Dans un premier article (« le Monde » daté 16-17 avril), notre envoyé spécial Marcel Niedergang...

Panama. — De son bureau du palais présidentiel, près de la plaza de Francia...

Au second plan, au cœur de la vieille ville, le quartier général de la garde nationale...

M. Lakas le sait, l'admet, mais...

L'amendement DeConcini

« Un seul homme avec une grenade peut fermer le canal », a déclaré le congressiste américain Paul Simon...

Les accords Torrijos-Carter, signés solennellement à Washington, le 7 septembre 1977...

Des modifications encore plus sérieuses ont été introduites sur les accords à l'issue de la ratification par le Sénat...

1) Les Etats-Unis pourront intervenir militairement après l'an 2000 en cas de menace intérieure contre le canal...

estime que son rôle de président de la République est « très important ». Le général domine les instructions, dit-il, mais c'est moi qui dirige la barque...

seront progressivement remplacés par des ressortissants panaméens, et ces derniers ont la qualification nécessaire...

M. Lakas, fils d'émigrés, est bien placé pour comprendre ce peuple aux multiples composantes...

Le Southern Command reste

Le droit des Etats-Unis à « entretenir et à transporter des forces militaires » dans la République de Panama...

3) Un cimetière américain sera installé dans la zone du canal. Ces trois modifications ont été qualifiées de « réserves » par les sénateurs...

« Les Panaméens, affirme un banquier, attendent tout de la ratification des accords. Une relance décisive de leur économie, la solution de leurs problèmes sociaux... »

Les traités antérieurs, de novembre 1903, de mars 1904 et de janvier 1953, sont évidemment abrogés par les accords Torrijos-Carter...

ministère de la commission du canal sera américain jusqu'au 31 décembre 1989. Il sera panaméen, mais assisté d'un vice-administrateur américain...

Le droit des Etats-Unis à « entretenir et à transporter des forces militaires » dans la République de Panama...

En privé, les dirigeants panaméens ne se font pas faute d'insister sur la vulnérabilité du canal. « Plus faible qu'un nourrisson », dit le général Torrijos...

Arizona

Arizona), qui a obtenu cette « précision » en échange de son vote favorable sur le traité de neutralité...

« Les Panaméens, affirme un banquier, attendent tout de la ratification des accords. Une relance décisive de leur économie, la solution de leurs problèmes sociaux... »

Les traités antérieurs, de novembre 1903, de mars 1904 et de janvier 1953, sont évidemment abrogés par les accords Torrijos-Carter...

an-dela, selon la volonté du Sénat américain exprimée le 18 mars dernier.

Les Etats-Unis disposent de facto et non de jure de bases militaires dans la zone pour la défense de la voie d'eau. Ils ont, en outre, installé dans la zone un Southern Command...

Ces dispositions peuvent encore être modifiées par le Sénat des Etats-Unis dans un sens qui risque d'aggraver les difficultés intérieures du gouvernement Torrijos...

ainsi transferts de souveraineté.

Le débat n'est donc pas clos. Aux Etats-Unis, le Pentagone, Wall Street, l'Association des chambres de commerce pour l'Amérique latine...

(1) « Si le canal est fermé ou si son fonctionnement est entravé, les Etats-Unis et la République de Panama... »

(2) Les emplois de l'actuelle compagnie du canal, Américains ou Panaméens, conservent leurs salaires et tous leurs avantages acquis...

(3) Le général Torrijos n'a pas signé cet accord spécial qui figure en annexe des traités.

(4) 505 805 « oui » contre 245 117 « non » et 14 510 bulletins nuls.

FIN



Changer le travail O. ORTSMANN Préface de J. Delors 58 F dunod



LE COMITÉ DIRECTEUR DU M.R.G.

Un premier affrontement entre MM. Crépeau et Maroselli a eu lieu pour la succession de M. Robert Fabre

Après les incidents qui ont marqué, samedi 15 avril, la réunion du comité directeur du Mouvement des radicaux de gauche, les partisans de M. Michel Crépeau, l'un des candidats à la succession de M. Robert Fabre, vont demander qu'une commission soit chargée de surveiller les conditions de préparation du congrès du Mouvement, qui s'ouvrira à Paris les 20 et 21 mai.

« L'électorat nouveau » qu'il définit comme regroupant les jeunes, les femmes, les régionalistes et les écologistes; « l'électorat moderne », c'est-à-dire essentiellement les cadres.

Le débat dégringola, M. Crépeau et ses amis dénonçant également comme une manœuvre l'appel qui a été lancé par les sénateurs du M.R.G. demandant à M. Fabre de conserver la présidence du Mouvement (le Monde daté 16-17 avril). Ils font observer que seuls les sénateurs M.R.G. participent à la réunion en cours de laquelle cette décision a été prise.

LA MORT DE MARCEL-EDMOND NAEGELEN

Un ancien ministre de l'éducation nationale marqué par la guerre d'Algérie

M. Marcel-Edmond Naegelen, ancien député, ancien ministre, est mort samedi 15 avril, à son domicile parisien. Il était âgé de quatre-vingt-six ans.

Après avoir été ministre de l'éducation nationale, dans le cabinet de Guy Mollet en janvier 1946, Marcel-Edmond Naegelen avait conservé ce portefeuille jusqu'en février 1948.

BIBLIOGRAPHIE

L'univers des sondages

Au moment où, à la suite des résultats des élections législatives, la valeur des sondages d'opinion a été remise en question, M. Roland Muraz, fondateur et directeur de Publimatec, se propose notamment dans la Parole aux Français de redresser, chiffres à l'appui, certaines idées fautes.

La présentation quelque peu hétéroclite de certaines enquêtes de ce genre tranche avec l'austérité de la plupart des autres études commentées par M. Roland Muraz et égale un peu ce livre dont le sujet, par son caractère, ne rend pas la lecture facile, mais dont l'ensemble constitue une approche originale de l'univers des sondages.

Pour mieux comprendre le mouvement breton

Après l'Europe aux cent drapés et en prison pour la F.L.L., les Cahiers de l'ouest de la Bretagne publient un nouvel ouvrage de Yann Fouéré consacré à la vulgarisation des idées qui sous-tendent les activités des organisations militantes pour la défense de l'identité bretonne.

Enfin, dans la deuxième circoscription des Basses-Alpes, par M. Gabriel Domenech, candidat d'union nationale, cet homme retraité aux activités littéraires et politiques, qui a toujours tenu une part importante dans sa vie.

M. Debré : nous n'abandonnerons pas un certain nombre d'idées fondamentales

M. Michel Debré, ancien premier ministre, qui était dimanche 16 avril l'invité du « Club de la presse d'Europe 1 », a notamment déclaré :

impose de le faire, à sa compétence économique et, éventuellement sociale, cette expérience de l'élection au suffrage universel ne serait pas contestable; ce serait une question de coût et de coût nul n'est en mesure de démentir, c'est que cette Assemblée ne s'occuperait pas de questions économiques et sociales et qu'elle traiterait immédiatement quelle traitera diplomatiquement et d'affaires militaires. Comment en traiter-elle? Elle en traitera contre l'indépendance française. Elle traitera aussi des questions constitutionnelles et avec un aspect fédératif contre l'indépendance de la France (...)

« LA LETTRE DE LA NATION »

le premier ministre sait qu'il peut compter sur la confiance du R.P.R.

Pierre Charpy écrit dans le quotidien gaulliste La Lettre de la Nation daté du 17 avril : « Le gouvernement va, cette semaine, présenter au congrès extraordinaire du R.P.R. un projet de loi relatif à la reconstruction d'un Liban plurireligieux. Par ailleurs, la France va-i-elle consentir un effort financier pour réparer ses œuvres culturelles, son enseignement laïc et catholique, qui étaient sa gloire au Liban? En d'autres termes, ferais-je cette intervention qui accompagnerait d'une position précise d'ordre politique sur nos intentions à l'égard du Proche-Orient. »

« FRANCE NOUVELLE »

nous sommes en train de devenir une organisation de décideurs.

M. Maurice Goldring écrit dans France Nouvelle, hebdomadaire central du P.O.F. daté 17 avril : « J'ai rencontré ces derniers jours des militants socialistes. Ils m'ont dit des choses désagréables. Mais aussi, écoutez-moi bien, ce sont les militants qui ont fait le partage des tâches. Ils m'ont dit qu'ils entendent le débat qui s'est engagé chez les communistes, ils ont la certitude que d'importants changements vont intervenir dans leur parti en dehors d'eux, qu'ils n'y participent en rien, qu'ils sont impuissants à peser sur les décisions. »

L'ELECTION EUROPEENNE

« Le drame — je dis bien le drame, la tragédie — de cette élection de l'Assemblée européenne du suffrage universel est qu'il n'y a de la part des gouvernements aucune des précautions prises. Si cette Assemblée devait s'en tenir, comme le droit lui

OU MANGER QUOI ?

Un pot-au-feu comme ça! Un cassoulet comme à Castelnaudary, un couscous fabuleux, une bouillabaisse du tonnerre, etc. Où trouver-on ça à Paris? Gault et Millau se sont penchés sur la question et ont fait le relevé des meilleurs restaurants — pas forcément les plus chers — chez qui vous pouvez délecter de vos plaisirs préférés.

LOTO

c'est facile

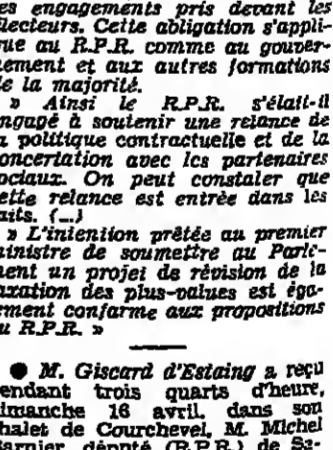

Ne manquez pas le numéro d'avril du Nouveau Guide Gault-Millau, en vente chez tous les marchands de journaux.

Handwritten text at the bottom of the page, possibly a signature or note.

ttoral breto

opinions — elles guerres ps de paix

La mission du nouveau ministère du cadre de vie

CONTINUER A ÉQUIPER LE PAYS TOUT EN PROTÉGEANT LES SITES

(De notre correspondant.)

Orléans. — Le nouveau ministre de l'environnement et du cadre de vie a rendu visite, le vendredi 14 avril, à la direction départementale de l'équipement du Loiret où il a été reçu par le directeur, M. François Kosciuszko-Morizet. M. Michel d'Ornano, voulait voir comment fonctionnent, sur le terrain, les services de l'équipement qui sont placés sous la tutelle de ce nouveau ministère.

Au cours d'une réunion de travail ont été spécialement examinées la délivrance des permis de construire, l'élaboration des plans d'urbanisme, la protection des sites et des abords des monuments et la défense de l'environnement.

« La mission que le président de la République a confiée au nouveau ministère de l'environnement, a déclaré M. d'Ornano, correspond à une nécessité qui est bien ressentie par le public et qui consiste à poursuivre l'équipement de notre pays tout en protégeant les sites, le caractère de nos régions, l'environnement et en développant la qualité des constructions. Mais il faut aussi simplifier les procédures et donc raccourcir les délais, mieux informer le public. Le regroupement au sein d'un ministère de tous les services qui participent à cette tâche, qu'il s'agisse des directions de l'équipement, des constructeurs régionaux et des architectes des bâtiments de France, des délégués régionaux à l'environnement, doit permettre d'atteindre cet objectif en liaison avec les élus locaux. »

LE POINT DE VUE DES SYNDICATS

Parlant de la division du ministère de l'équipement, la fédération des transports et de l'équipement C.F.D.T. note que cette réorganisation est un retour à la situation qui existait avant 1966. « Les meilleures conditions de vie et de logement dont sont victimes les travailleurs sont dues à une société basée sur le profit et la spéculation et non à une supposée mauvaise organisation administrative », estime le syndicat. « Cette mesure, dont le spectateur n'a d'égal que l'insuffisance, n'est, selon le C.F.D.T., en rien susceptible d'apporter un quelconque changement aux conditions de vie des travailleurs. »

De son côté, la fédération des syndicats C.G.T. de l'équipement estime, dans un communiqué, que « l'éclatement du ministère en deux — un ministère de l'environnement et du cadre de vie et un ministère des transports — au-delà des déclarations ministérielles démagogiques sur une prétendue « décentralisation », recouvre en fait une centralisation. »

« Les attributions du nouveau ministère de l'environnement et du cadre de vie sont, note la C.G.T., celles dont le rapport Guichard prévoit un transfert des compétences de l'Etat et des communes sur des communautés de communes. Il s'agit donc d'un premier acte de cette politique visant à dépendre les municipalités ées de leurs pouvoirs au profit de communautés de communes, établissements publics gérés par un conseil d'administration non élu et dirigé par un syndic au pouvoir exorbitant sous la tutelle contraignante du préfet et des nouveaux ministres. (...) Le personnel de l'équipement, le communal, s'opposera par son action à cette opération et à ses conséquences graves pour lui comme pour toute la population. »

● Tours : eau rare. — Une semaine après l'effondrement du pont Wilson, Tours est paradoxalement alimentée en eau, la conduite provisoire installée sur le pont suspendu réservé à la circulation des piétons et des deux-roues ne débitant que 20 000 à 24 000 mètres cubes par jour. La consommation habituelle de la ville étant de 38 000 à 42 000 mètres cubes, les problèmes d'alimentation persisteront tant que les deux branchements venant du Cher, au sud de la ville, qui devraient être réalisés pour la fin de la semaine, et permettre ainsi l'alimentation quasi normale de la ville, ne seront pas terminés.

● Des recettes pour le tunnel de Sainte-Marie. — Après un démarrage assez difficile, le tunnel transvasien de Sainte-Marie-aux-Mines commence à faire des recettes non négligeables : 4,6 millions de francs en 1977 au lieu de 3,7 millions en 1976. L'ouvrage qui est le plus long tunnel routier situé à l'intérieur du territoire français, a été emprunté par près de 408 000 véhicules, dont près de 80 000 poids lourds l'année dernière (319 000 véhicules en 1976).

Au Salon de Grenoble TOUS LES HOTELIERS DE MONTAGNE POURRONT SE MODERNISER DANS LES MEILLEURES CONDITIONS annonce M. Essig

Inaugurant la semaine dernière le troisième Salon de l'aménagement en montagne à Grenoble, M. François Essig, délégué à l'aménagement du territoire, a annoncé la prochaine parution du décret étendant à toute la montagne les règles d'octroi de la prime spéciale d'aménagement hôtelier du Massif central.

« Ainsi, a déclaré M. Essig, les établissements de plus de dix chambres pourront se moderniser dans de meilleures conditions. Par ailleurs, nous étudions des mesures en faveur de la petite hôtellerie artisanale de moins de dix chambres, afin de préserver le capital d'accueil exceptionnel qu'elle constitue pour maintenir un élément appréciable d'animation des petites communes rurales. »

Le délégué à l'aménagement du territoire a réaffirmé devant les élus des zones de montagne que « des instructions ont été données par le premier ministre aux préfets et aux administrations centrales pour donner un coup d'arrêt à la disparition des services publics locaux et adapter les règles générales des services publics aux contraintes spécifiques de telle ou telle région, en particulier de la montagne. »

« La politique de la montagne, a ensuite précisé M. Essig, doit s'adapter aux particularités de chaque massif. C'est le rôle des schémas d'orientation et d'aménagement de massif qui permet, en outre, de développer le rôle des partenaires régionaux et locaux dans l'aménagement. »

Partez un mois en Renault 18.



Du 14 au 27 avril, une véritable flotte de Renault 18, battant pavillon des différents pays européens, sillonnera les rues de toutes les villes de France. Essayez-les... et vous participerez, par la même occasion, à un jeu qui vous permettra peut-être de gagner un mois de vacances, l'été prochain, au volant de la Renault 18 de votre choix... Tous frais payés, bien sûr... Allez voir votre concessionnaire.

Renault 18 Une exigence internationale. A partir de 28.900 F*. Prix clés en main au 15/04/78.

LES PORTES DANS LES 8 BHV.

(Publicité)

Au BHV, il y a 20% sur les portes.* Ouvertes ou fermées.

■ Sur les portes, toutes les portes (de séparation, de placards ; coulissantes, pliantes ou accordéon ; bois, plastique, etc.) le BHV en ce moment fait 20%. 20% aussi sur les tiroirs. Une bonne occasion pour vous de découvrir tout ce qu'on peut faire, en matière d'aménagement et de rangement, avec des portes et des tiroirs.

1. Des portes pour séparer.

Les portes de séparation, à la fois porte et cloison, séparent dans votre appartement des endroits qui, au départ, ne l'étaient pas. Créant ainsi des pièces nouvelles. Elles dégagent par exemple, une chambre d'un living ; délimitent cuisine et salle à manger, ou salle à manger et salon.

Au choix : les portes accordéon Pella. En bois massif, donc solides, elles sont très jolies et simples à poser. Pratiques, elles conviennent aux petites comme aux grandes séparations. Il y a : le simple ouvrant, le double ouvrant central, le double ouvrant latéral (hauteur max : 3,68 cm ; largeur aux dimensions demandées). 8 BHV.

— les portes persiennes Sefopan. En pin du Canada. Toutes prêtes à poser et fournies avec un système d'articulation garanti.

— les portes "Saloon" (hauteur : 107 cm ; largeur : 70-80 cm). 8 BHV.



Porte KZ, modèle Miroir, 4 panneaux, hauteur 2,27 m, largeur 1,22 m.

— les portes pliantes Portix. Elles ouvrent à gauche ou à droite, sont étanches à l'air et à la lumière, ferment à clef et son plaquées double face en bois naturel. On peut les teinter, les cirer, les vernir. Une hauteur : 2,04 m ; 4 largeurs plus dimensions spéciales : sur demande. Elles sont livrées prêtes à poser. BHV Rivoli.

— les portes extensibles Grosfillex : elles sont ajustables. Elles sont économiques.

— les portes accordéon Dalami. En P.V.C. rigide. Avantages principaux de ces séparations ? Gain de place, facilité de pose. Aspect pratique, décoratif. Et 20% de remise.

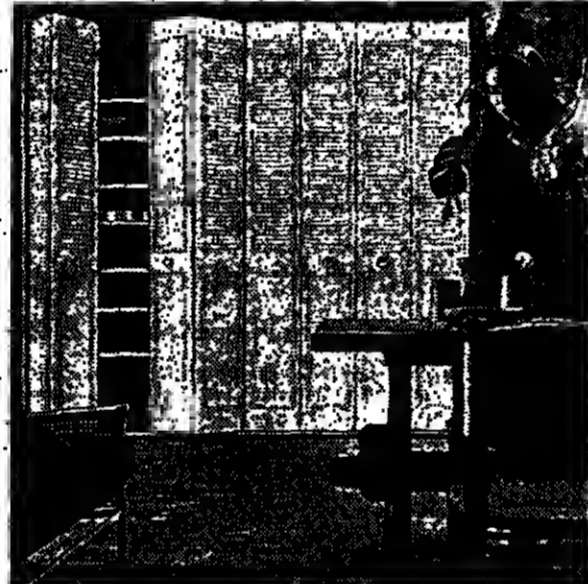

Porte KZ, modèle Provence, 3 panneaux, hauteur 2,27 m, largeur 2,42 m.

2. Des portes pour dissimuler.

— Les portes de placards coulissantes Nirva. Ajustables à toutes les dimensions, elles proposent un grand choix de finitions. Bois (teck - chêne - acajou). Miroir (argent ou fumé). Papier-peint. Tissu. Au BHV Rivoli et dans les 8 BHV de la région parisienne.

— Les portes de placards pliantes que vous pourrez choisir métalliques : Kazed (8 BHV), Sialom (Rivoli), B.M. (Rivoli), Miroir : Kazed (8 BHV), Sialom (Rivoli), PVC : Grosfillex (8 BHV). Ou bois : Sialom (Rivoli), Sefopan (en portes ou "parneaux persiennés" en pin du Canada (8 BHV).

Autant de solutions adaptées (et astucieuses) à vos problèmes d'aménagement.



Porte Pella, réf. 358.



Portes Nirva, 3 vantaux, stratifié façon bois, largeur 2,80 m, hauteur 2,50 m.

Des tiroirs pour ranger.

Il y en a tout un choix. Ils viennent "meubler" l'intérieur de vos placards. Vous avez les K.Z en 3 largeurs et 3 hauteurs (8 BHV). Ou les Sheerglide à faire à vos dimensions exactes (Rivoli).

-20% sur tous les tiroirs jusqu'au 29 avril.

BHV Installations Service est à votre disposition pour faire poser, chez vous, cloisons mobiles et portes par des professionnels sélectionnés.

* Portes pliantes, coulissantes, accordéon jusqu'au 29 avril. Cet escompte s'applique aux prix pratiqués antérieurement dans nos magasins.

RIVOLI - PARLY 2 MONTLHERY GARGES - FLANDRE BELLE EPINE ROSNY 2 - CRETEIL



JEUNESSE

MILLE SIX CENTS JEUNES A VEZELAY

Scouts toujours...

Vézelay. - Les Guides de France ont osé de l'imaginaire, le public, le presse, la terre entière leur renvoie d'elle de braves filles, jamais en tête d'une B.A. (bonne action) et sacrifiant avec un enthousiasme intact aux joies un peu désuètes de la popote au feu de bois.

Le pouvoir du sourire Par groupes compacts, le bâton à la main, ils ont fait route vers l'église de la Madeleine, le grand visage de pierre blanche qui domine Vézelay.

M. JEAN-PIERRE SOISSON VEUT MENER

UNE POLITIQUE « GLOBALE » EN FAVEUR DES LOISIRS

M. Jean-Pierre Soisson, ministre de la jeunesse des sports et des loisirs, veut mener une politique « globale » en faveur de ceux-ci. Répondant, samedi 15 avril au cours de la rencontre organisée à Vézelay (Yonne) par les Guides de France, aux critiques provoquées par la parution en Journal officiel du 13 avril d'un décret précisant ses attributions (le Monde daté 15-17 avril), M. Soisson a estimé qu'il n'était pas possible de dissocier un niveau local les différentes actions menées en faveur des temps libres.

M. Soisson s'est étonné de l'opposition rencontrée par ce projet auprès des professionnels du tourisme et des maisons de la culture, projet, a-t-il fait observer, qui reprend certaines idées de la gauche. Le nouveau ministre a invité à ce propos Léa Lagrange, sous-secrétaire d'Etat aux sports et loisirs sous le Front populaire.

AUJOURD'HUI

MÉTÉOROLOGIE

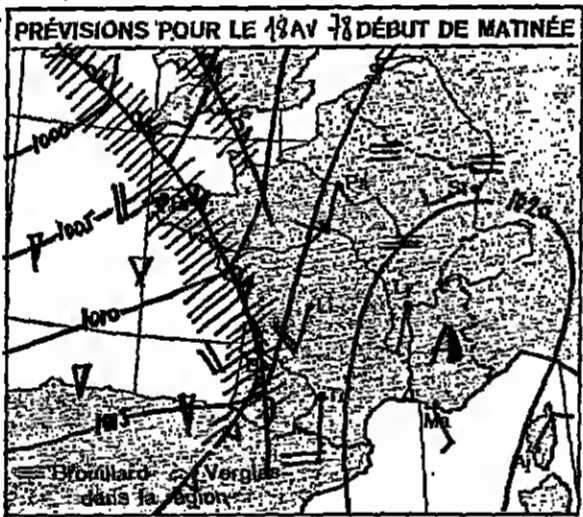
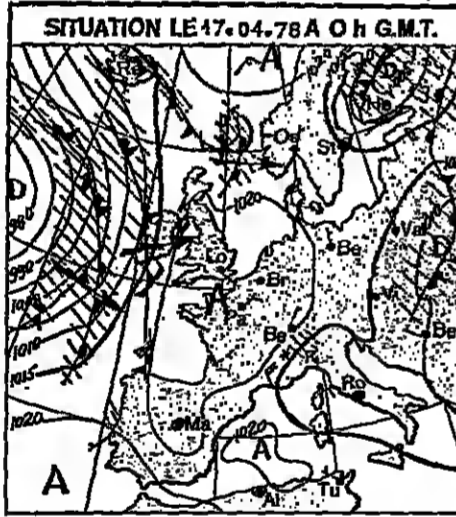

Evolution probable du temps en France entre le mardi 17 avril à 6 heures et le mardi 18 avril à 6 heures.

forts près de l'Atlantique en orientation sud-ouest. Les températures minimales seront encore basses dans le Centre et dans l'est (gelées de 0 à -1°C).

MOTS CROISÉS

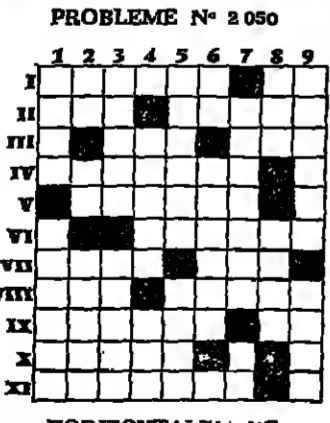

VERTICALEMENT. I. Hantise de coryphée; Pronom. II. Echancure fâcheuse pour un projet; Téquines pour l'art; III. Fut incertain; IV. Empêché de dormir; V. On circule dans paillard; VI. Fait dormir debout; VII. Soudé d'estivante;

Avec un grand souci de distinction... VIII. A droit au salut sans qu'elle reste belle; Rendis mécontent; IX. Sûrement amère; Abréviation; X. Ne sont pas toutes cultivées; XI. Cercles familiers aux marins.

Etienne - III. Crasseuse. - IV. Tarots; Etr. - V. Ugboe. - VI. Rang; pain. - VII. Enée; RR. - VIII. Urinex. - IX. Gommands. - X. He. - XI. Rainettes. Verticalement. 1. Lecture; Ger. - 2. Ouragan. - 3. Tearine; Uni. - 4. Songeur. - 5. Este; Nm. - 6. Blés; Prait. - 7. Eau; Baromet. - 8. Anne; Nd. - 9. Usérent; S.O.S. (cf. « debouter »).

CARNET

Alphonse BOULOUX Nous apprenons le décès de M. ALPHONSE BOULOUX, ancien député communiste de la Vienne, survenu le samedi 15 avril, à Poitiers, à l'âge de quatre-vingt-dix ans.

On nous prie d'annoncer le décès de M. Jean-René CHABOT, ingénieur R.P.C.I., chargé de recherches au C.N.R.S., survenu le 13 avril 1978, à l'âge de soixante-trois ans.

Décès - M. Edmond GRASSEY, directeur honoraire des Services vétérinaires de la Seine, M. et Mme Albert Grasset, Mlle Lucie et Catherine Grasset. Les familles Auribault et Grasset ont la douleur de faire part du décès de M. Edmond GRASSEY, né Marie Eugénie Omberte, survenu à Ygrande le 12 avril 1978, dans sa soixante-dix-neuvième année.

Remerciements - Le général Mitterrand, commandant de réserve, carlier de la Légion d'honneur, ancien commandant 1014-1018 au 1904-1948, ancien colonel.

Les obsèques ont eu lieu dans la plus stricte intimité à Paris, au cimetière de Montmartre, le samedi 14 avril 1978. Les avis tiennent lieu de faire-part. 37, quai de Seine, 75019 Paris.

Anniversaires - Il y a un an disparaissait accidentellement à Athènes, le docteur Georges KILADITIS. Une pensée est demandée à tous ceux qui l'ont connu et aimé.

Circulation

LE CODE DE LA ROUTE N'EST PAS APPLICABLE DANS LES PARKINGS PRIVÉS

Ainsi la cour d'appel de Colmar a été saisie, en 1976, de plusieurs affaires relatives au stationnement dans un parking privé.

Éducation

LES BOURSES DU RAYONNEMENT FRANÇAIS Le comité central du rayonnement français, que préside M. Georges Riand, attribue cette année un ensemble de bourses dont la dotacion globale s'élève à 300 000 F.

VENTE À CHARTRES 26000 GALERIE DE CHARTRES DIMANCHE 23 AVRIL À 10 ET 14 H. IMPORTANTE VENTE Jeux, jouets, appareils photos

Messes

Le président, Les membres du conseil d'administration, de l'Association nationale pour le développement de la formation professionnelle de l'automobile, du cycle et du motocycle, ont convenu de se réunir à Paris, le vendredi 20 avril 1978, à 14 heures, au siège de l'association, 21, rue Nicolo, Paris-16.

Visites et conférences

MARDI 18 AVRIL. Visites guidées et promesses. - 14 h. 30 : 1 bis, place des Vosges. Mme Alliz; Le Marais, de la place des Vosges à l'Hôtel Salé; 15 h. 45 : 6, rue du 4-Septembre. Boulogne, Mme Bachiller; L'Art des jardins japonais au Jardin Albert-Camus; 16 h. Métro Mairie-de-Saint-Ouen, Mme Chapuis; Le Restaurant au Château de Saint-Ouen; 15 h. 17, quai d'Anjou, Mme Collin; L'Hôtel de Laussan; 15 h. 11, quai Conti, Mme Buisson; Le monument aux morts de France (Cérémonie nationale des monuments historiques); 15 h. 1, rue Saint-Louis-en-l'Île; Les hôtels de l'Île Saint-Louis; 15 h. 15 h. Métro Anvers; Cérémonie d'artistes et jardins secrets de Montmartre (Connnaissance d'art d'ailleurs); 15 h. Facade de l'église Saint-Gervais; Le Marais; Cérémonie de la Roche; 15 h. 11, quai Conti; Le Marais; 15 h. boulevard de Ménilmontant, entrée principale; Le Pré-Lachaise (Paris et son histoire); Conférences; 16 h. et 20 h. 13, rue Etienne-Marcel; Le plan d'aménagement du cœur de la Ville; Médiation transculturelle; 16 h. 30 : 28, rue Bergère; Le problème de la souffrance; Le livre de Job; Ma Surynanda Labhini (L'Homme et la Connaissance); 16 h. 30 : 28, rue de la Ville-Évêque, M. Félien Macchiar; Elchessas Tamandás de l'Asie (Bible et Terre Sainte).

Sauvage Le mensuel de l'écologie marée noire: SHELL s'explique EN VENTE PARTOUT - 10 F

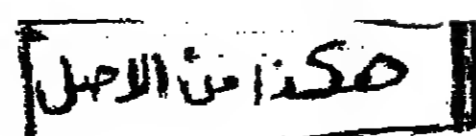

سكزا من الاصل



Le Monde DE L'ECONOMIE

L'entreprise dans un monde déstabilisé

Même si on s'attend à une certaine reprise des investissements en France, ce serait sans doute aller au-devant de graves déceptions...

suite notamment des incertitudes qui pèsent sur la conjoncture internationale et de l'instabilité des changes...

tif français s'impose, afin de relever le niveau « moyen » de la productivité de l'industrie nationale.

Pourtant, un effort de rénovation de l'équipement et des structures de pans entiers de l'appareil produc-

Le facteur « risque »

par JACQUELINE GRAPIN

LES enjeux électoraux, en France, ont été tels ces derniers mois, qu'ils ont laissé passer presque inaperçus des changements importants survenus dans l'environnement international des entreprises et de l'économie française.

international, l'économie joue un rôle prédominant parce qu'elle est source de puissance; en même temps le sort de chacun dépend d'une manière croissante de l'environnement international.

Des indices

La démonstration de cette inquiétante évolution se trouve dans le changement de la notion de risque tel qu'on l'observe dans les entreprises.

économies nationales envers l'étranger les oblige à assumer, en dehors même du risque de change qui croît avec le développement du système monétaire international, un nombre de plus en plus grand de risques administratifs et politiques...

LIRE PAGE 20 L'INEGALITE DES FORTUNES EN FRANCE

par GILBERT MATHIEU

Les deux France

par ALBERT MERLIN (*)

La France divisée en deux ? La France est divisée en deux par le clivage politique dont on nous rebattu les oreilles est-il vraiment le plus crucial ?

la plupart des groupes français à l'exportation internationale; de façon générale, la rentabilité dégagée en France est inférieure à celle que l'on obtient à l'étranger.

L'indispensable discipline du bilan « national »

La politique typiquement française de contrôle des prix, qualifiée souvent de politique de l'indice, a maintenant plus de trente ans (1).

condition nécessaire pour réduire l'inflation, elle est loin d'être suffisante. Elle suppose en effet, en contrepartie, une sévère discipline monétaire.

Pour en montrer les conditions et les modalités, nous proposons dans les lignes qui suivent une méthode de présentation nouvelle.

UN SCHEMA DE BILAN POUR LA FRANCE A FIN 1977

(en milliards de francs)

Table with columns for ACTIF (Immobilisations, Logements, Stocks et en cours, Masse monétaire, Epargne liquide, Placement court terme, long terme) and PASSIF (Fonds propres, Crédit à long terme, Crédit à court terme, Masse monétaire, Epargne liquide, Placement court terme, long terme, Réserves, Créances étrangères).

Comment définir les « acteurs économiques » du bilan national que nous avons dressé pour la France ?

A. LES ACTEURS ECONOMIQUES.

Ce sont d'abord les entreprises pour lesquelles on possède des données chiffrées (dont il faudrait toutefois établir le total) puis les établissements elles-mêmes leur propre bilan. Rappelons que le « bilan d'une entreprise » à une date donnée, par exemple la fin de l'année 1977, récapitule tout ce que l'entreprise possède et doit.

On distingue encore les acteurs monétaires et financiers. Il s'agit ici des banques, y compris la Banque de France, des institutions financières (tel le Crédit national), du Trésor... Ces organismes tiennent effectivement des bilans (ils sont même mensuels), qui renvoient à leur passif les ressources qu'ils collectent (comptes courants, dépôts à terme...), et à leur actif l'emploi qu'ils en font (prêts de différentes sortes).

B. LE CHIFFRAGE.

1) Postes monétaires et financiers. — Le chiffre est ici positif en utilisant les statistiques précédemment citées. C'est ce que nous avons fait avec les chiffres du Conseil national du crédit du troisième trimestre 1977.

Advertisement for 'une initiation au décalque' by OBBO, featuring 'Analyse et Synthèse' and 'Comptabilité pour une meilleure gestion'.

MAURICE BOMMENSATH. (1) Cf. les articles de Paul Fabra dans le Monde de l'économie... (2) Voir l'article d'Alain Verhoben sur l'investissement étranger...

L'indispensable discipline du « bilan national »

(Suite de la page 17.)

Cependant, ce chiffre, bien qu'il puisse donner plus de crédibilité à la méthode, n'est pas l'essentiel. Il n'est pas nécessaire pour permettre au bilan de jouer son rôle de guide de la réflexion sur les problèmes de la gestion française, et plus particulièrement celui de l'inflation.

conséquences, l'augmentation de l'indice des prix, alors qu'elle est beaucoup plus que cette manifestation de surprise. En effet, elle correspond à un déséquilibre profond de notre bilan national, que nous allons caractériser en définissant simultanément, et à contrario, les conditions à remplir pour qu'il soit sain.

Celle-ci est trop souvent confondue avec une de ses

postes. Un point essentiel, comme le savent les chefs d'entreprise pour leur propre bilan, est le rythme d'activité. Quand celui-ci s'accroît, les postes ont tendance à se gonfler, aussi bien ceux qui sont corporels, tels qu'immobilisations, stocks et encours, que ceux qui sont incorporels, comme l'endettement et la masse monétaire. Le bilan se tend alors : prix et taux d'intérêt sont poussés à la hausse. A l'inverse, une déclinaison d'activité, et en particulier, la stagnation, ou même une récession, amène la détente. Cette dernière, comme on l'a noté en France en 1975 par exemple, peut alors se traduire par des améliorations telles qu'elles font penser à un assainissement définitif de la situation. En réalité, il n'en est rien, et à la première relance, et en l'absence de contrôle par la suite en 1976, les tensions et les déficits reparassent.

RÉPUBLIQUE ALGÉRIENNE DÉMOCRATIQUE ET POPULAIRE
MINISTÈRE DES INDUSTRIES LÉGÈRES
Société Nationale des Industries Chimiques
S.N.I.C.

AVIS DE PRÉSELECTION

en vue d'un Appel d'Offres National et International

Dans le cadre de la réalisation de deux (2) complexes de peintures étiqués à SIG et SOUK-AHRAS, d'une capacité de production de 40.000 tonnes chacun, un Appel d'Offres restreint sera prochainement lancé pour la réalisation des lots suivants :

- 1 — Compresseurs de sacs et balayeuses.
- 2 — Escaliers automatiques et porte-bascules.
- 3 — Matériel de stockage et manutention.
- 4 — Equipements pour un atelier d'entretien.
- 5 — Matériel de sécurité, protection incendie, camion incendie.
- 6 — Atelier de sérigraphie.
- 7 — Matériel de cuisine et de réfectoire.
- 8 — Matériel médical et ambulances.
- 9 — Equipement de bureaux et vestiaires.

La mission comprend :
A) Les fournitures et les installations.
B) Le financement.

Les Sociétés ou Entreprises susceptibles de réaliser un ou plusieurs lots seront seules qualifiées pour retirer les cahiers de charges.

A cet effet, le dossier de candidature devra parvenir avant le 30 MAI 1978 à la DIRECTION DES PROJETS S.N.I.C., PROJET PEINTURES - CINQ MAISONS - EL-HARRACH - ALGER.

Les Sociétés ou Entreprises intéressées devront fournir toutes les références techniques et financières des réalisations du même genre.

Il ne sera pas répondu ni donné de suite aux réalisateurs non qualifiés ainsi qu'aux intermédiaires.



TAUX NOMINAL
10,90 %

TAUX ACTUEL BRUT
10,90 %

VALEUR NOMINALE : 1 000 F
DURÉE : 15 ANS
REMBOURSEMENT : AU PAIR

SOUSCRIPTIONS
BUREAUX DE POSTE
COMPTABLES DU TRÉSOR
CHÈQUES POSTAUX

Après ces explications, revenons à la France, et à notre problème de lutte contre l'inflation. On peut maintenant mieux comprendre le caractère superficiel d'une politique de l'indice, qui n'agit qu'en surface et d'une manière parfois très artificielle, par exemple par une baisse du sens de la T.V.P. ou par un blocage des prix publics, entraînant une augmentation des déficits. Bien entendu, avec ces mesures, on ne change pas en profondeur le bilan, pas plus d'ailleurs qu'avec un relâchement de l'activité.

Il faut du temps
Après ces explications, revenons à la France, et à notre problème de lutte contre l'inflation. On peut maintenant mieux comprendre le caractère superficiel d'une politique de l'indice, qui n'agit qu'en surface et d'une manière parfois très artificielle, par exemple par une baisse du sens de la T.V.P. ou par un blocage des prix publics, entraînant une augmentation des déficits. Bien entendu, avec ces mesures, on ne change pas en profondeur le bilan, pas plus d'ailleurs qu'avec un relâchement de l'activité.

Le rôle déséquilibrant des Etats-Unis
Il est vrai que, dans le contexte international actuel, il n'est pas facile pour un pays de maintenir un bilan sain. Pour le montrer, il est indispensable de dire quelques mots de l'incroyable gestion américaine et des conséquences qui en découlent pour les autres.

Après une amélioration constatée de septembre à janvier et due aux effets de la loi du 5 juillet 1977 relative à l'embauche des jeunes de moins de vingt-cinq ans, la situation de l'emploi, qui avait recommencé à se dégrader en février, s'est de nouveau détériorée en mars : le nombre des demandes non satisfaites s'est accru de 37 %, passant de 1070 800 à 1 073 200. La dégradation de l'emploi, qui a rebondit, depuis le début de M. Beullac et l'arrivée de M. Boulin rue de Grenelle, sur un nuage triomphaliste, estime que cette situation est « préoccupante ».

Après une amélioration constatée de septembre à janvier et due aux effets de la loi du 5 juillet 1977 relative à l'embauche des jeunes de moins de vingt-cinq ans, la situation de l'emploi, qui avait recommencé à se dégrader en février, s'est de nouveau détériorée en mars : le nombre des demandes non satisfaites s'est accru de 37 %, passant de 1070 800 à 1 073 200. La dégradation de l'emploi, qui a rebondit, depuis le début de M. Beullac et l'arrivée de M. Boulin rue de Grenelle, sur un nuage triomphaliste, estime que cette situation est « préoccupante ».

Après une amélioration constatée de septembre à janvier et due aux effets de la loi du 5 juillet 1977 relative à l'embauche des jeunes de moins de vingt-cinq ans, la situation de l'emploi, qui avait recommencé à se dégrader en février, s'est de nouveau détériorée en mars : le nombre des demandes non satisfaites s'est accru de 37 %, passant de 1070 800 à 1 073 200. La dégradation de l'emploi, qui a rebondit, depuis le début de M. Beullac et l'arrivée de M. Boulin rue de Grenelle, sur un nuage triomphaliste, estime que cette situation est « préoccupante ».

EMPLOI : augmentation des demandes et baisse des offres (en données corrigées)

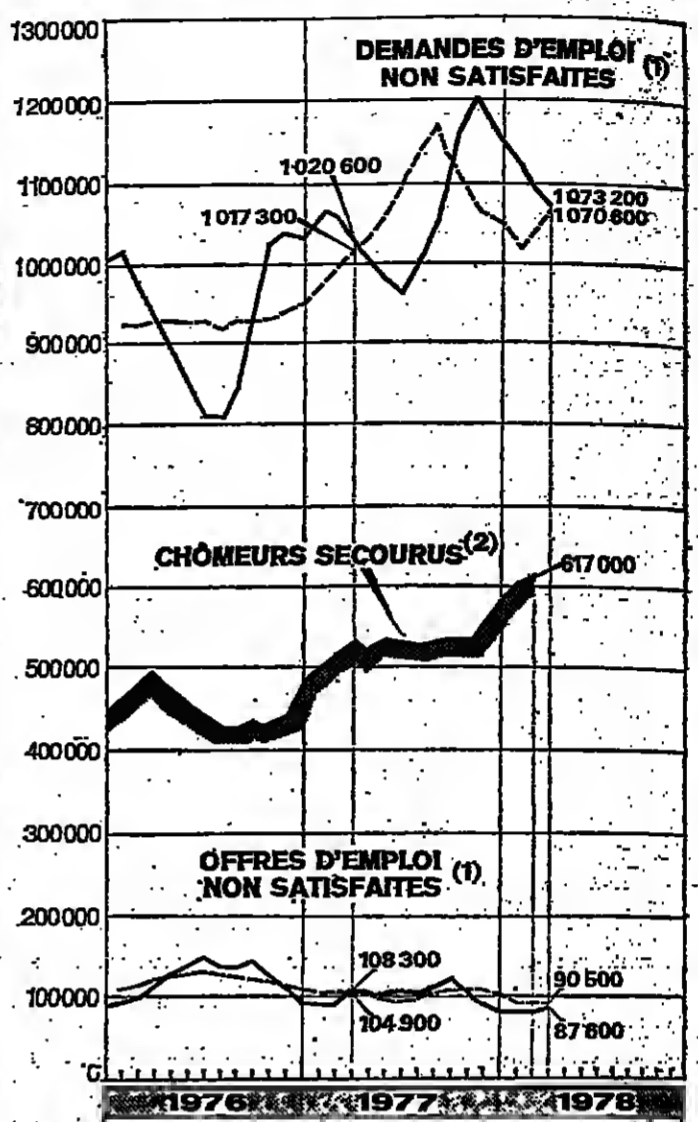

(1) en données observées
(2) d'après les nouvelles corrections des variations saisonnières
(Caisses d'assurance chômage complémentaire)

Après une amélioration constatée de septembre à janvier et due aux effets de la loi du 5 juillet 1977 relative à l'embauche des jeunes de moins de vingt-cinq ans, la situation de l'emploi, qui avait recommencé à se dégrader en février, s'est de nouveau détériorée en mars : le nombre des demandes non satisfaites s'est accru de 37 %, passant de 1 070 800 à 1 073 200. La dégradation de l'emploi, qui a rebondit, depuis le début de M. Beullac et l'arrivée de M. Boulin rue de Grenelle, sur un nuage triomphaliste, estime que cette situation est « préoccupante ».

Paris-Londres 7 vols quotidiens à votre service

ROISSY-HEATHROW	HEATHROW-ROISSY
Départ 9h00*	Départ 8h00
11h00	10h30*
13h30*	12h30
15h30	14h30*
17h30*	16h30
19h30	18h30*
21h30*	20h30*

*Envolez-vous dans un TriStar British Airways, l'avion le plus confortable sur Paris-Londres. A l'aéroport de Heathrow, prenez le métro express. Il vous conduit directement au centre de Londres.

Enfin, n'oubliez pas nos vols directs de Roissy vers Manchester, Cardiff, Birmingham, Bristol et maintenant Glasgow.

British airways

"Peut-on vous aider?"

NOTRE
Télex
POUR VOS COMMUNICATIONS

Service Telex
345 2152 + 348 0226
58, Avenue Daumesnil, 75012 PARIS

La situation financière

La situation de l'emploi

Le facteur

Une occulte redist

SUISSE
VILLARS-SUR-OLLON
altitude 1.300 m
A VENDRE
Appartements de luxe
Chalets typiques
VUE PANORAMIQUE
Climat exceptionnel
Cité de Villars 52
CH-1684 VILLARS-SUR-OLLON
Tél. 26/31039 et 32266

مركزنا للخدمات

LE JOUR DE LA MUSIQUE

Les sillons du Nord.

Cela aurait pu être Lalo ou Roussel, tous deux originaires du Nord... L'Orchestre philharmonique de Lille a choisi Henri Dutilleul (né à Douai en 1910)...

Danser n'est pas jouer.

Il n'y a pas de musique baroque française sans danse... Le concert de musique de chambre de la Ville de Paris...

Le concert en question.

Avec le premier concert de haut-parleurs, au soir de 1930, à l'école normale de musique...

Le Groupe de recherches musicales de l'Institut national de l'audiovisuel veut se poser des questions... Le concert, pourquoi ? comment ?

* Oskar Benckher - Musique, n° 5, 217 pages, G.R.M., 116, avenue du Président-Kennedy, 75016, Paris 15^e.

La comitologie de soutien du pianiste argentin Miguel Angel Estrella, démissionnaire depuis le 16 décembre en Uruguay...

Musique

Chabrier à Toulouse : la volupté de sourire

(Suite de la première page.) A ceux qui, naïvement, s'étonneraient que la musique de Chabrier n'a pas besoin de trois actes entiers pour faire ses preuves...

débauche de timbres, des glissements de harpe là où on attendrait la grosse caisse, des basses qui s'émoussent, des trombones qui s'émoussent joyeusement...

couleurs. Enfin il faut savoir dire les mots sur la mélodie avec ce génie si particulier des chanteurs de cet-opéra qui font oublier des moyens limités par une diction où le jeu des syllabes est déjà de la musique...

Daniel Benyamini

et le « Concerto pour alto », de Bartok

Daniel Benyamini, qui vient de renouer pendant un an l'Orchestre de Paris...

d'espoir de la trompette cherchant en vain à recréer une atmosphère vivante et émerveillée...

Notes

Danse

Blaska

en quête de Blaska

Sifflets et hurras se sont mêlés à l'issue du deuxième spectacle de Félix Blaska au Théâtre de la Ville...

Le public a paru étonné de ne pas retrouver la manière habituelle de Blaska, ses chorégraphes élaborés et parfois précieuses...

Rock

Cherry Vanilla

au Bus Palladium

Cherry Vanilla connaît intimement la scène rock internationale pour en avoir été l'une des grandes voix...

Théâtre

« La Nuit et le Moment », au Petit-Odéon

Le bon ton de nos jours consiste à désaccréditer la sexualité en la reliant aux conversations les plus banales sous forme d'un vocabulaire brutal, volontiers organique...

retardent le moment jusqu'au point de rupture, instant suprême final. Le dialogue tourne en spirale autour du mot « amour »...

Cidalise et Clitandre savent très bien ce qu'ils vont faire et en

Expositions

En souvenir de Kreuzberg

Des tableaux de caoutchouc noir, poil, luisant et mat, insaisissable, de cheveux, de érites, de pastilles...

Eduardo Arroyo, invité pour un an à Berlin, par le municipalisme, comme d'autres artistes l'ont été avant lui...

MERCREDI

Pris dans l'engrenage, chaque mouvement l'enfonçait davantage. LE BAL DES VAURIENS. THE KILLING OF A CHINESE BOOKIE. LE NOUVEAU FILM DE JOHN CASSAVÈTES. BEN GAZZARA.

Geneviève Breerette

On peut être agacé par toute cette beauté qu'Emmanuelle et Arroyo ont mise dans les photos et tableaux de Kreuzberg...

RADIO-TÉLÉVISION

LUNDI 17 AVRIL

Les physiciens et la guerre

Les grandes découvertes, on les a suivies. Les grandes décisions, on ne les a guère expliquées : la président Roosevelt a livré l'atome aux physiciens...

metière qui n'existait pas. Seulement le plutonium n'est pas de l'air : dans l'équilibre mondial, il est d'une puissance supérieure...

parlé de la responsabilité du savant, et qui a conclu qu'on ne peut éviter la découverte dangereuse. D'ailleurs on dit que Hiroshima et Nagasaki avaient été des erreurs graves...

UNE UNIVERSITÉ POPULAIRE D'ÉTÉ SUR LES SCIENCES ET TECHNIQUES DE LA COMMUNICATION SOCIALE

D'une chaîne à l'autre technique (montage et réglage d'émetteurs radio-faible puissance, par Radio-Cité de Bologna...)

culturelle et associations d'enseignants, pouvoirs et appareils (Sbali). Des débats publics auront lieu tout au long du mois...

CHAÎNE I : TF 1 19 h. 25. Pour les petits : Un, rue Sésame ; 19 h. 55. Feuilleton : Le village englouti ; 19 h. 5. Une minute pour les femmes (Dix-sept femmes à la nouvelle Assemblée nationale) ; 19 h. 40. Eh bien... raconte ! ; 20 h. Journal.

22 h. 5. Portrait : Montand à l'aventure. L'émotion parle de lui-même. On le voit également traverser des séquences de 1955, et au travers d'autres hommes.

YVES MONTAND NOUVEAU 45 t. "CASSE-TÊTES" "1947" CBS 6200

FRANCE INTER: pour changer.

CHAÎNE II : A 2 18 h. 25. Dessins animés ; 18 h. 40. C'est la vie ; 19 h. 55. Jeu : Des chiffres et des lettres ; 19 h. 45. Jeu : Les six jours d'Antenne 2.

pour changer de vie CHANGEZ DE LITIERIE... CHANGEZ POUR UNE MEILLEURE LITIERIE

20 h. 30. Jeu : La tête et les jambes ; 21 h. 35. Document de création : Info dramas (Enquêtes à Marseille) ; 22 h. 35. Bando à part : Fernand Chatelain... un paysan singulier.

CHAÎNE III : FR 3 18 h. 35. Pour les jeunes ; 19 h. 5. Emissions régionales ; 19 h. 40. Tribune libre : Vladimir Jankélévitch ; 20 h. Les jeux ; 20 h. 30. FILM : LUMIERE de J. Moreau (1975) avec J. Moreau, F. Racette, L. Bose, C. Cartier, K. Carradine, F. Simon, J. Spieser.

FRANCE-CULTURE 18 h. 30. Feuilleton : e la Reine du Sabbat ; de G. Leoux ; 19 h. 25. Présence des arts : la Joconde ; 20 h. e L'Inconstance de l'artefacteur ; de X. Combaux avec A. Natanson, J.-P. Duhamel ; e les Chânes de l'été ; de J.-G. de Bopper avec G. Babin, M. Ruhl ; 21 h. L'autre scène ou les vents et les dieux ; e Qui est le Zarathoustra de Nietzsche ? ; 22 h. 30. Nuit magnétique ; à 22 h. 35. Biographie ; B. Gary.

FRANCE-MUSIQUE 18 h. 2. Musiques magiques ; 19 h. Jazz time ; à 19 h. 35. Klokoc ; 19 h. 40. Concours International de guitare ; 20 h. Les grandes voix ; 20 h. 30. Démona et merveilleuses Apparitions (Mendelssohn, Prokofiev, Pärt, Adato) ; 20 h. 30. Orchestre symphonique de la radio de Vienne, direction H.-W. Henze ; e Symphonie n° 38 (Mozart) ; e l'ode au vent de l'Est (Haydn) ; e Ragtime (Stravinski) ; e Pola di Spagna (Henné) ; 20 h. 5. Une journée avec Louis XIV ; Marchand, Lufty, Compère.

MARDI 18 AVRIL

CHAÎNE I : TF 1 10 h. Télévision scolaire ; 12 h. 15. Jeu : Réponse à tout ; 12 h. 30. Midi première ; 13 h. Journal ; 13 h. 45. Restez donc avec nous ; 14 h. 30. Série : Aux frontières du possible ; 16 h. 15. (18) troisième âge : Un car pour l'école ; 17 h. 15. Pour les jeunes : Spécial vacances de printemps ; 18 h. A la bonne heure ; 18 h. 25. Pour les petits : Un, rue Sésame ; 19 h. 55. Feuilleton : Le village englouti ; 19 h. 15. Une minute pour les femmes (Un séjour littéraire pour votre enfant) ; 19 h. 40. Eh bien... raconte ! ; 20 h. Journal.

21 h. 20. Série documentaire : Contes à vivre de bout de A. Voinin et J. Chollet (Trois tours et puis s'en vont) ; La vie moderne mise en scène. Premier volet : e Le système aronniensément rénové ; 22 h. 20. Magazine littéraire : Plaine page, de P. Sipriot.

23 h. 20. Journal.

CHAÎNE II : A 2 Les cuisines présentées à l'émission « Aujourd'hui Madame » sont des cuisines SIEMATIC, tél. 030-35-19

19 h. 35. Magazine régional ; 19 h. 50. Feuilleton : L'éloignement ; 19 h. 55. Aujourd'hui madame : le Salon des arts ménagers ; 19 h. 55. Feuilleton : Un ours pas comme les autres ; 19 h. 55. Aujourd'hui magazine ; 19 h. 55. Fenêtre sur... Angkor ; 19 h. 55. Dessins animés ; 19 h. 40. C'est la vie ; 19 h. 55. Jeu : Des chiffres et des lettres ; 19 h. 45. Top-club (Sbali) ; 20 h. Journal.

20 h. 35. Les Dossiers de l'écran : FILM : VICTOIRE A ENTEBBE de M. Chomsky (1976), avec H. Berger, F. Bilal, L. Blair, J. Harris, K. Douglas, E. Taylor, R. Dryhurst. En juin 1976, le raid-détour de commandos israéliens sur l'aérodrome d'Entebbe, en Ouganda, pour délivrer les passagers d'un avion détourné. Film en vidéo tourné, en toute hâte, après l'événement, dans un style de roman-feuilleton.

Vers 22 h. Débat : Les détournements d'avion. Avec MM. B. Ferris, journaliste israélien ; S. Héliel, ancien membre du gouvernement israélien ; Y. Rubin ; I. Hartou ; M. A. Zeffren, otage d'Entebbe ; MM. M. Venet, commandant de bord d'Air France ; P. Cortier, député social-démocrate S.F.D. ouest-allemand.

23 h. 30. Journal.

CHAÎNE III : FR 3 18 h. 35. Pour les jeunes ; 19 h. 5. Emissions régionales ; 19 h. 40. Tribune libre : La Ligue française contre la vivisection ; 20 h. Les jeux ; 20 h. 30. FILM : LA BATAILLE DU RAIP, de R. Clément (1945) avec F. Laurey, J. Rauzena, J. Daurand (N. rediffusion). La résistance des résistants français sous l'occupation allemande. La destruction d'un train blindé montant vers le front de Normandie, en juin 1944. Reconstitution historique, entreprise dès la libération de la France, et qui tient à la fois du documentaire et de l'épopée.

21 h. 30. Journal. 22 h. 5. Magazine : Réussite (Météo, service des industries). FRANCE-CULTURE 17 h. 3. Poésie : Claude Minière (et à 14 h. 19 h. 55. 23 h. 30. 17 h. 3. Nationales : 8 h. Les chemins de la connaissance... De Saturne au Sabot ; à 8 h. 30. La géographie ; à 8 h. 30. Autoeur de Louis XIV ; 9 h. 2. Mémoires des autres (l'Occident et l'Asie) ; 19 h. 45. Un quart d'heure avec J. Roy ; 19 h. 2. Histoire du premier siècle chronographique (1878-1900) ; 20 h. 5. Paris près de 1245. Panorama ; 19 h. 30. Livre jeunesse variétés ; 19 h. 5. Un livre des voix ; e Un poète de notre temps ; de J. Berger ; 14 h. 45. Après-midi de France-Culture. Le module de développement français : F. Romano-Mé F. Lemaire ; à 14 h. 25. En direct avec M. Rance ; 17 h. 35. La musique française de 1950 à 1975 (Odeon, Pyralis, Baudry, Kouska) ; 18 h. 30. Feuilleton : e la Reine de Sabot ; de G. Leoux ; 19 h. 25. Sciences : Le coté ; 20 h. Diálogos : Quel-est-quel ? Avec les professeurs M. Tubiana et J. Chretien ; 21 h. 15. Musiques de notre temps ; 22 h. 30. Nuit magnétique ; à 22 h. 35. Histoire de Kafka, par P. Bertinet.

FRANCE-MUSIQUE 17 h. 3. Quotidien musique : 9 0 2. Le matin des musiciens... Le crépuscule des idoles ou e Découvrir Popus 40 de Graham ; à 10 h. Musique en vie ; 11 h. 20. L'aube du vingtième siècle : Schoenberg ; 12 h. Chansons ; 12 h. 40. Jazz classique ; 13 h. 15. Studio service ; 14 h. Divergence ; K. Strauss ; F. Gerhart, Theodorakis, J. Lemaire, J. Strauss ; 14 h. 30. Triptyque... prélude ; Bayon, Mozart ; Beethoven ; 15 h. 30. Musiques d'extrême : Geuzelin, M. Locks ; 17 h. Postlude : Liszt, Bruckner ; Brahms ; 18 h. 2. Musique magazine ; 19 h. Jazz time ; 19 h. 45. Présentation de la soirée ; 20 h. Salon lyrique. La grande scierie et la chambre du Roy, dir. J.-C. Malgoire ; e Hippolyte et Aricie (J.-P. Rameau), tragédie en cinq actes de M. Pergolèse, avec A. Arques, C. Waldmann, E. Moser, A.M. Rodde ; 23 h. 15. France musique le nuit, nouveaux talents, premiers élites... e Autour de Paganini ; le pianiste Betrak et le violoniste Boris Shifrin, avec l'Israël Philharmonie, dir. Z. Mehta ; Fagotini ; 0 h. 5. Une journée avec le régiment Philippe d'Orléans ; Pallou, Guyon, e d'Orléans, M.-d. Charpentier.

Abidjan? On y va.

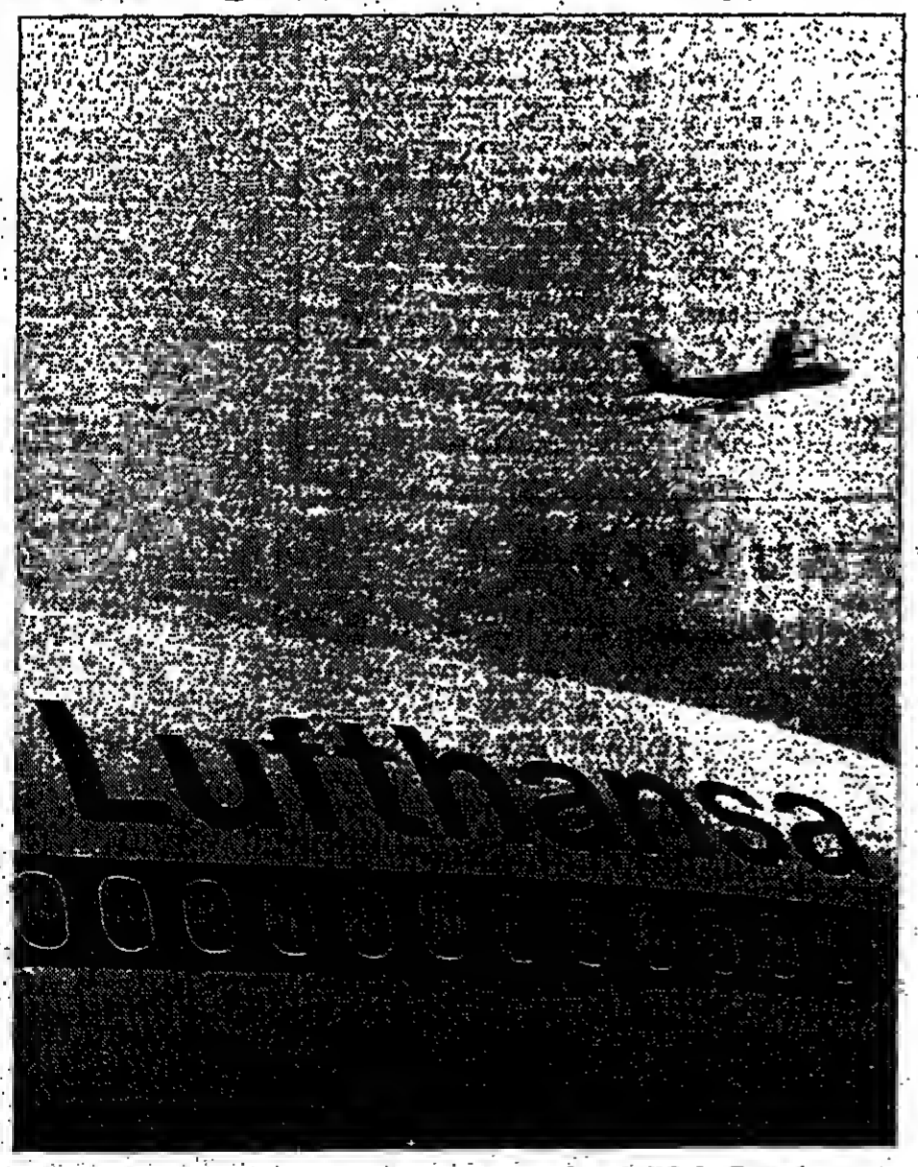

Depuis le 1er avril, 2 vols par semaine au départ d'Orly Ouest. Non-stop de Francfort à Abidjan.



SALON PERMANENT DU SIEGE MAJ 67 rue de la Roquette Paris 11e - 005-23-92

TRIBUNES ET DÉBATS Le professeur Jean Ellemente participe au magazine « Expliquez-vous », sur Europe I, à 8 h. 30. M. Michel d'Ornano, ministre de l'environnement et du cadre de vie, et M. André Bergeron, secrétaire général de Force ouvrière, sont les invités du journal de 18 heures, sur TF 1.

	La ligne	La ligne T.O.
OFFRES D'EMPLOI	43,00	49,19
DEMANDES D'EMPLOI	10,00	11,44
IMMOBILIER	30,00	34,32
AUTOMOBILES	30,00	34,32
AGENDA	30,00	34,32
PROP. COMM. CAPITAUX	80,00	91,52

ANNONCES CLASSEES

	Le prix unit.	T.O.
ANNONCES ENCADRES	24,00	27,46
OFFRES D'EMPLOIS	5,00	5,72
DEMANDES D'EMPLOIS	20,00	22,88
IMMOBILIER	20,00	22,88
AUTOMOBILES	20,00	22,88
AGENDA	20,00	22,88

REPRODUCTION INTERDITE

emplois internationaux

LA COMMISSION DES COMMUNAUTES EUROPEENNES

organise deux concours sur titres et épreuves pour la constitution d'une réserve de recrutement

D'INSPECTEURS POUR L'INDUSTRIE NUCLEAIRE

chargés de veiller au respect des garanties EURATOM concernant l'utilisation des minerais, des matières brutes et des matières fissiles spéciales. Les concours seront organisés à deux niveaux distincts selon les qualifications et l'expérience des candidats.

Concours A/168 - études du niveau de l'enseignement sanctionnées par un diplôme
Concours B/169 - études du niveau de l'enseignement sanctionnées par un diplôme

- âge maximum: 32 ans
- deux années au moins d'expérience professionnelle dans le domaine de l'industrie ou de la recherche nucléaire après l'obtention du diplôme de niveau universitaire ou secondaire, suivant la concours choisi
- connaissance approfondie d'une des langues des Communautés (allemand, anglais, danois, français, italien, néerlandais) et connaissance satisfaisante d'une deuxième de ces langues.

Lieu d'affectation: Luxembourg ou tout autre lieu d'activité des services de la Commission.

Date limite pour la réception des candidatures: 17 mai 1978

Le formulaire de candidature obligatoire peut être obtenu, en rappelant la référence COM/A/168 ou COM/B/169, auprès - du Bureau d'Information des Communautés européennes, rue des Bâtes Feuilles 61, 75782 Paris-Cedex 16

de la Commission des Communautés européennes, Division "Recrutement, Nominations, Promotions", Secteur Concours, rue de la Loi 200, B-1049 Bruxelles. 033/905

Important Group
 French speaking
POUR GESTION ADMINISTRATIVE FINANCIERE ET COMPTABLE DE SOCIETES EN AFRIQUE NOIRE

RESPONSABLES COMPTABILITE GENERALE
 D.E.C.A. ou EQUIVALENT avec expér.

Avantages habituels d'expatriement.

Adr. C.V. et références n° 28.772, "Comptable Publicité", 20, av. de l'Indra, Paris-16e.

DEUTSCHE EISENBAHN CONSULTING GmbH
 Wir sind ein international tätiges Consultingunternehmen. Wir suchen für ein grosses Eisenbahnprojekt in Algerien (Algerien) suchen wir einen:

TECHNISCHEN UBERSETZER (IN)

Neuzussetzungen: französische Muttersprache, Kenntnisse der deutschen Sprache, mindestens 4 Monate Erfahrung in Algerien. Übersetzungen technischer Dokumente.

Les conditions financières sont identiques à celles de notre personnel allemand. Logement gratuit en Algérie. Le candidat doit être libre le plus rapidement possible.

Envoyer C.V. détaillé (français ou allemand) à:

Deutsche Eisenbahn Consulting GmbH, Postfach 111, D-600 Frankfurt/Main 70. Tel. 19 49 2260/2213.

Importante Société Textile AU MAROC recherche CONTREMAITRE spécialisé draperie homme haute couture.

- Age 25-45 ans - Expérience exigée.

Adresser C.V. et références à: n° 75020 M. REBIE-PRESSE, 82 bis, r. Réaumur, 75002 Paris.

< ALGEO >

Importante Société Algérienne de Géophysique

recrute pour **< L'ALGERIE >**

Un (1) Ingénieur en Génie Civil

- Diplôme d'ingénieur en génie civil;
- ayant exercé pendant cinq ans minimum en qualité d'ingénieur en mécanique des sols dans une entreprise de génie civil;
- spécialiste en fondations;
- sera appelé à diriger un service d'étude des sols;
- connaissance du matériel;
- connaissance des méthodes modernes d'études des sols (pénétrétre - trossométrie - piézométrie);
- connaissance en essais laboratoire;
- capable de rédiger des rapports de fin d'études en français.

Un (1) Sénior Technicien de laboratoire géotechnique

- Ingénieur en mécanique des sols (géotechnicien);
- possédant connaissance en géochimie pour analyser échantillons eau et sol (spectrométrie);
- minimum cinq ans d'expérience dans étude des sols en laboratoire travaux publics;
- connaissance approfondie des techniques de laboratoire de procédures et des équipements;
- capable de rédiger des rapports d'analyse de laboratoire.

Un (1) Ingénieur en technique de forage

- minimum cinq ans d'expérience en forage et carottage;
- connaissance parfaite des procédures de prélèvement des échantillons;
- connaissance poussée du matériel et de l'équipement.

Un (1) Géophysicien

- Diplôme d'ingénieur en géophysique ou géologie; minimum cinq ans d'expérience en qualité de géophysicien ou ingénieur en recherche pétrolière par méthodes sismiques;
- connaissance et expérience des méthodes terrain;
- connaissance des instruments d'enregistrement et des traitements des données;
- connaissance des méthodes de calcul des corrections statiques.

Un (1) Analyste physicien

- Diplôme d'ingénieur géophysicien;
- possédant une formation complémentaire en informatique et une parfaite connaissance du système Phoenix Eye et de son logiciel;
- avec trois ans minimum d'expérience et une connaissance parfaite dans le traitement des données sismiques.

Deux (2) Géomètres Experts

- Diplôme de géomètre;
- minimum cinq ans d'expérience;
- connaissances en nivellement de précision, polygonation, triangulation, cartographie;
- âge entre 30 ans et 50 ans;
- bonne constitution physique.

Adresser C.V. détaillé à:

< ALGEO >, rue Finatéri, El-Biar. — ALGER (ALGERIE).

Possibilité de Carrière Finances Internationales

LA SOCIETE FINANCIERE INTERNATIONALE, filiale de la BANQUE MONDIALE, ayant pour objectif de promouvoir le secteur privé dans les pays en développement, offre à des cadres hautement qualifiés d'intéressantes possibilités de carrière dans le domaine des finances internationales.

Fonctions: Il appartient aux chargés d'investissement de la SFI, qui travaillent au sein d'une équipe multidisciplinaire dont les membres sont de diverses nationalités, d'identifier et d'évaluer les investissements proposés, de négocier et de soumettre des propositions au Conseil d'administration et, enfin, de superviser les investissements.

Conditions à remplir: Les candidats doivent être titulaires d'un diplôme approprié et avoir au moins cinq années d'expérience des prêts, financements ou prises de participation et des problèmes de gestion, acquise dans le secteur des finances ou de l'industrie, de préférence dans des pays en développement. Ils doivent être prêts à voyager fréquemment à l'étranger. Une bonne connaissance de l'anglais est indispensable; la connaissance du français, de l'espagnol, du portugais ou de l'arabe serait utile.

Avantages: La SFI offre des avantages sociaux intéressants, notamment le versement d'une indemnité d'installation et des dispositions permettant aux membres du personnel de conserver des liens culturels avec leur pays d'origine.

Prière d'adresser curriculum vitae portant référence IFC-78-00401 à:

John H. Stewart, Senior Personnel Development Officer, International Finance Corporation, 1818 H Street N.W., Room D-346, Washington, D.C. 20433, USA.

IFC INTERNATIONAL FINANCE CORPORATION

IMPORTANTE SOCIETE AMERICAINE D'INGENIERING ET DE CONSTRUCTION recherche pour

CHANTIERS EN ALGERIE des INGENIEURS CHIMISTES BILINGUES ANGLAIS

- expérience professionnelle de 5 ans minimum dans l'industrie chimique et pétrochimique est impérative, de solides connaissances en spectrographie et chromatographie gazeuses sont requises.
- Les candidats retenus devront être à même de superviser les travaux de laboratoire et d'effectuer les rapports analytiques.
- Ils bénéficieront de tous les avantages liés à l'expatriation. Le détachement s'effectue en statut d'habitants.

Envoyer C.V. détaillé, expérience et prétentions à:

BECHTEL 58 rue Pierre Charbon 75008 PARIS sous réf. 778 YMM

BRASSERIES ET GLACIERES INTERNATIONALES

recherchent pour le démarrage de sa nouvelle unité située au NIGERIA à environ 100 Km de LAGOS un

CHEF DU SERVICE TECHNIQUE.

chargé de la maintenance des installations. Il faut un

INGENIEUR DIPLOME (A.M., O.M.I.,...)

ayant au moins 25 ans et une expérience de plus de 10 ans. Anglais indispensable.

Contrat expatriés. Logement de fonction, congés 3 mois en France, transfert jusqu'à 50% du salaire.

Ecrire avec C.V. explicite sous réf. BG/ENT A

CETAGE

19, av. Général de Gaulle, 75008 Paris

Ministère des Affaires Etrangères recherche

2 COOPERANTS CIVILS

pour enseigner en Corse du Sud:

- un docteur-ingénieur ou ingénieur en génie mécanique, diplômé Ecole Centrale (Paris ou Lyon), ENSAM, ENSCM Nantes et ENSCM Poitiers, INSA...
- un docteur-ingénieur ou ingénieur électrotechnicien, diplômé ENSI, INP (Oran), ENSI, ENSI (Toulon), ENSER Bordeux, INSA...

Minimum 30 ans, ayant une expérience d'enseignement supérieur d'au moins 3 ans. Les candidats devront être disposés à partir le plus tôt possible.

Adresser curriculum vitae à:

la SOUS-DIRECTION DE L'ENSEIGNEMENT EN COOPERATION - SECTEUR ASIE
 36, rue La Pérouse - 75016 PARIS.

Nous sommes un important importateur de voitures, poids lourds et matériel T.P., installé dans divers pays d'Afrique et rattaché à un groupe européen.

Nous cherchons pour notre filiale

d'Abidjan - un Directeur Commercial

expérimenté, connaissant bien la branche automobile, poids lourds et matériel T.P.

Il dirigera notre service ventes et marketing et devra développer notre implantation en Côte d'Ivoire.

Il doit avoir d'excellentes qualités de négociateur et de gestionnaire. Poste comportant de bonnes possibilités d'évolution. Contrat comprenant: logement, avantages sociaux, congés 2 mois par an.

CEGOS

Adresser lettre man. et C.V. détaillé précisant niveau actuel de rémunération à O. de LARIVIERE, sous Réf. T1534/M, 33, quai Gallieni - 92152 SURESNES.

recherche pour ses sociétés spécialisées dans les emballages

INGENIEURS DE PRODUCTION (DEBUTANTS)

Après une période de formation technique de 3 ans environ en Allemagne (près de Munich), ils verront leur carrière se développer dans nos sociétés d'emballages en France.

Les candidats retenus, devront posséder un diplôme d'ingénieur chimiste ou d'ingénieur mécanicien (Centrale, INP, ENSAM...).

Une formation complémentaire en gestion sera appréciée.

La connaissance de l'allemand est indispensable.

Adresser C.V. au Département Central du Personnel UNILEVER FRANCE - réf. VI/78
 8, avenue Delcassé 75384 Paris Cedex 08

UNILEVER FRANCE

TENNIS

NOUVEAU A MONTE-CARLO

atun a été le seul à s'expr

notre...

GAULT ET...
 VONT A LA...
 Du vrai jambon...
 les produits de la...
 votre table...
 moins chers et...
 meilleurs grâce...
 nos adresses...
 spécialisées par...
 région. Profitez...
 Le Nouveau...
 dans les...
 journaux.



emplois internationaux

emplois internationaux

emplois internationaux

Booz, Allen & Hamilton INTERNATIONAL

MANAGEMENT CONSULTANTS
Nous sommes une des plus importantes sociétés internationales de Conseils en Direction.

SPECIALISTES INCONTESTABLES DU PERSONNEL

capables de concevoir et mettre en place les structures nécessaires à la décentralisation d'un Département Personnel;

CONSULTANTS GENERALISTES

capables de concevoir et mettre en place les systèmes de planification, de contrôle de gestion et d'analyse d'investissements.

Les candidats retenus devront :
- avoir acquis une expérience d'au moins 8 ans

Les rémunérations seront fonction des expériences acquises et seront accompagnées de nombreux avantages.

Pour faire acte de candidature, prière d'adresser un curriculum vitae détaillé et, si possible, photo à :

Anne-Marie CHOMTON
Directeur des Ressources Humaines
BOOZ, ALLEN & HAMILTON INTERNATIONAL

OFFRES D'EMPLOIS outre-mer
dirigées par des experts habitués.

OFFRES D'EMPLOIS INTERNATIONALES
dans le monde entier.

MONOPLAST : EMBALLAGES PLASTIQUES
POUR PRODUITS GRAND PUBLIC.

Directeur d'Usine INGENIEUR

Ce poste convient à un homme ayant acquis une bonne expérience de la fonction dans une entreprise de fabrication de grande série - expérience "plastique" appréciée.

Lieu de travail : proche BILBAO.

Adresser lettre man. + C.V. détaillé, photo, rémunération souhaitée, sous réf. 73438 UR à M. CLERE, Sélé-CEGOS, 33, quai Gallieni 92152 SURESNES.

SORGEM
recherche LE
CONSEILLER-ORGANISATEUR
D'UN ETABLISSEMENT BANCAIRE PUBLIC
au BURUNDI

Il aura à :
- Assister le Directeur Général dans sa gestion courante.

Le candidat devra avoir :
- Au moins 35 ans.

Envoyer C.V., photo et présentations à :
SORGEM - 122, bd Pereire, 75017 PARIS.

Pour poste assistance technique
en Algérie, Société française
recherche
INGENIEUR
T.P. URBAINS

FILIALE FRANÇAISE
D'UNE SOCIÉTÉ AMÉRICAINE
DIRECTEUR GÉNÉRAL

SECRETARIE
BILINGUE
CONFIRMÉE

Env. C.V., photo et prêt à :
17, av. de l'Opéra, Paris-1^{er}.

Importante Société Pétrolière
Région de Sfax

UN JEUNE INGENIEUR TUNISIEN

venant d'une Ecole Nationale d'Ingénieurs ou Grande Ecole, débutant ou possédant une expérience professionnelle récente, spécialisé dans l'électrotechnique.

Le candidat devra être de nationalité tunisienne et détenir des obligations militaires.

Adresser C.V. détaillé manuscrit avec photo et présentations à n° 50.048, CONTEXSE Publiété, 20, avenue de l'Opéra, Paris-1^{er}, qui transmettra.

Importante Société Française
française recherche un
ECONOMISTE chargé des
études de

PLANIFICATION
DES TRANSPORTS

INGENIEUR
PORTUAIRE

Docteur d'une Grande Ecole,
âgé de 30 ans minimum. Cet
ingénieur se verra confier des
responsabilités nécessitant
une large expérience en structure
portuaire, une disponibilité
pour travailler à l'étranger.

Envoyez votre lettre manuscrite,
avec photo et références à :
Océ Photosia S.A., 27, rue Cuvier,
93100 MONTREUIL.

emplois internationaux

Le Monde présente cette rubrique dans ses pages d'annonces (lundi, mardi et mercredi).

Cette classification permet aux sociétés nationales ou internationales de faire publier pour leur siège ou leurs établissements situés hors de France leurs appels d'offres d'emplois.



emplois régionaux

emplois régionaux

emplois régionaux

emplois régionaux

MANPOWER

recherche pour son Centre de DOUAI

CHEF DE CENTRE

Pour nous, diriger une unité de travail temporaire, c'est :

MAIS, AUSSI :
- Savoir prendre des initiatives.

Envoyez lettre manuscrite, CV et présentations réf. 1299 à P.J. CHAU S.A. - BP 220 - 75065 Paris cédex 02 qui transmettra.

Filiale grand groupe électronique français

recherche des

A.T. ELECTRONICIENS

BTS ou DUT, ayant de préférence quelques années d'expérience

Adresser lettre, CV et présentations sous N° 5013 à PARFRANCE P.A. 4, rue Robert Estienne 75008 Paris qui transmettra

BESANÇON

Le Président du Directoire d'une importante

Entreprise, Leader dans la branche micro-mécanique recherche son

SECRETARIE GENERAL

qui sera chargé de l'assister en préparant les dossiers de stratégie et de décisions.

La plus grande attention et discrétion seront accordées à chaque dossier de candidature que vous voudrez bien adresser sous références 807 au

CABINET G. et G. JOUBLIN
CONSEILS D'ENTREPRISES
62, avenue de Wagram, 75017 PARIS

Océ Photosia S.A.

recherche

DES VENDEURS ... ET LES REMUNERER !

Secteurs :
OISE ; DOUBS et HAUTE-SAONE ;
NORD et PAS-DE-CALAIS.

Si 70.000 FRANCS annuels vous paraissent une base de rémunération acceptable, mais sans doute plus car vous savez négocier, adressez votre candidature à :

Océ : un choix réfléchi

Société exerçant une activité dans les secteurs :
télévisé, chaudronnerie, charpente, structure
métallique, appartenant à un groupe important
recherche pour la BOURGOGNE

un directeur

pour gérer son usine et animer son équipe de
vente.
Il dirige un effectif de 100 personnes qui
devra dans un avenir très proche être porté à
250. Ce poste comprendrait à un ingénieur âgé
de 40 ans minimum, de formation AM ou
équivalent, ayant exercé une responsabilité
similaire pendant au moins 5 ans.

Envoyez lettre manuscrite, CV et présentations
sous réf. 1299 à P.J. CHAU S.A. - BP 220 - 75065
Paris cédex 02 qui transmettra.

THOMSON-CSF

Centre Electronique de Bordeaux

recherche
pour ses laboratoires d'études et d'essais chargés
de la conception et de l'étude de nouveaux
matériels.

INGENIEURS ELECTRONICIENS

Débutants ou Expérimentés

Formation : X - ENST - ENSAs - ESE ou ECP.
Les postes sont à pourvoir de mai à septembre 78
Adresser C.V. + photo, à THOMSON CSF, Service
du Personnel BP numéro 3 - 33180 LE HAILLAN.

Importante Entreprise TRAVAUX PUBLICS
banlieue BOURG-EN-BRESSE (01)
recherche

EMPLOYE ADMINISTRATIF COMPTABLE

Niveau B.P.
Débutant d'habileté.
Tél. : (78) 72-75-51, poste 349 ou 351.

Région POITOU-CHARENTES
STE COMPOSANTS ELECTROMECANIQUES
(230 personnes) crée le poste de

CHEF DU PERSONNEL

Ce poste sera rattaché à un généraliste ayant au
moins 5 ans d'expérience dans la fonction.
Adr. C.V., photo et prêt à n° 50.280, CONTEXSE
Publiété, 20, avenue de l'Opéra, 75001 PARIS.

OFFRES DE
DEMANDES
AUTRES
AGENCES

emplois régionaux

IMPORTANTE ENTREPRISE D
Région Lorr

LE RESPONSABLE D.

Le candidat doit :

Le poste sera rattaché à un généraliste ayant au
moins 5 ans d'expérience dans la fonction.

CHEF DU PERSONNEL

Le poste sera rattaché à un généraliste ayant au
moins 5 ans d'expérience dans la fonction.

Envoyez lettre manuscrite, CV et présentations
sous réf. 1299 à P.J. CHAU S.A. - BP 220 - 75065
Paris cédex 02 qui transmettra.

IMPORTANT QUOTIDIEN REGIONAL

recherche
LE CHEF
DE SON DEPARTEMENT
DIFFUSION

Le poste sera rattaché à un généraliste ayant au
moins 5 ans d'expérience dans la fonction.

Envoyez lettre manuscrite, CV et présentations
sous réf. 1299 à P.J. CHAU S.A. - BP 220 - 75065
Paris cédex 02 qui transmettra.

SOCIETE ACCESSOIRES AUTOMOBILE

100 km SUD-EST de PARIS

ADJOINT AU RESPONSABLE SERVICE PLANNING

Le poste sera rattaché à un généraliste ayant au
moins 5 ans d'expérience dans la fonction.

Envoyez lettre manuscrite, CV et présentations
sous réf. 1299 à P.J. CHAU S.A. - BP 220 - 75065
Paris cédex 02 qui transmettra.

Handwritten text in Arabic script.

سكرا من الاموال

	La ligne	La ligne T.C.
OFFRES D'EMPLOI	43,00	49,79
DEMANDES D'EMPLOI	10,00	11,44
IMMOBILIER	30,00	34,32
AUTOMOBILES	30,00	34,32
AGENDA	30,00	34,32
PROP. COMM. CAPITAUX	80,00	91,82

ANNONCES CLASSEES

	La ligne col.	T.C.
ANNONCES ENCADREES	24,00	27,45
OFFRES D'EMPLOIS	5,00	5,72
DEMANDES D'EMPLOIS	20,00	22,88
IMMOBILIER	20,00	22,88
AUTOMOBILES	20,00	22,88
AGENDA	20,00	22,88

REPRODUCTION INTERDITE

emplois régionaux emplois régionaux emplois régionaux emplois régionaux

IMPORTANTE ENTREPRISE DE BATIMENT (S.O.)
Région Lorraine

recherche

LE RESPONSABLE DE SES ETUDES

Le poste nécessite une expérience d'au moins 5 ans ou, sein d'une entreprise similaire (effectif 600 personnes) dans la conduite des études de prix et la direction d'un bureau d'études, de métrés et de méthodes.

Le candidat doit :

- Etre Ingénieur T.P., A.M. ou équivalent, ou autodidacte;
- Avoir un tempérament de chef;
- Aimer les responsabilités.

Le poste offre une situation passionnante au sein d'une société solide, leader régional dans sa branche d'activité, pratiquant un style moderne de direction et de gestion.

AUCUN PROBLEME DE REMUNERATION OU DE LOGEMENT

Adressez C.V. détaillé et photo sous n° T 4567 M
REGIE-PRESSE
85 bis, rue Réaumur, PARIS 75002.

un jeune ingénieur

pour Castres (Tarn)

Nous cherchons pour notre Groupe à Castres un jeune ingénieur. Mécanicien de formation, il a la responsabilité de la mise au point des articles de conditionnement : carton, flacon, tube, boîte métallique pour préparer les décisions d'achat dans les meilleures conditions de prix de revient. 2 à 3 ans d'expérience en moulage plastique et en façonnage verrerie dans un service méthode, fabrication ou B.E. sont souhaitables mais pas indispensables.

Il travaille en collaboration avec les fournisseurs et les services marketing de l'entreprise.

Ecrire sous référence 103 LM à M. Jacques TIXIER, Groupe Pierre Fabre, 17, avenue Jean-Moulin, 81106 CASTRES.



groupe pierre fabre
2000 personnes, dont 400 cadres, employés dans ses filiales françaises et étrangères. Le Groupe Pierre Fabre est l'un des premiers laboratoires pharmaceutiques et cosmétologiques français.

Emolument et Carrière

REVETEMENTS MURAUX.

Responsable unité de production décentralisée

LILLE.

Une formation d'ingénieur, une expérience de la production longue de dix ans, une connaissance concrète des produits et du milieu textiles. Autant d'éléments qui garantissent votre future réussite à la tête d'un des établissements de notre groupe.

Un groupe à taille humaine, aux structures légères et décentralisées, ce que vous ne manquerez pas d'apprécier car vous aspirez justement à exercer des responsabilités élargies, avec une forte autonomie.

Le personnel (effectif moyen 130 pers.), la qualité, la sécurité, les méthodes, les coûts, les stocks... autant de domaines où vous trouverez à vous exprimer.

Envoyez sous référence 78198 M au cabinet de recrutement SIRCA. Les entretiens auront lieu à Lille ou à Paris, à votre convenance.



Sirca
64, rue La Boétie 75008 Paris

LA FILIALE FRANÇAISE D'UN IMPORTANT GROUPE INTERNATIONAL Transformation Matières Plastiques, structure son Service Administratif et Financier, par la création d'un nouveau poste, rattaché au Directeur Administratif et Financier, et situé, ou Région Montargis (45), ou Centre France selon résidence

CHEF DU PERSONNEL

responsable gestion du personnel, relations intérieures et extérieures avec organismes syndicaux, mutations, recrutements, etc.

Convient à Homme 30 ans min., 5 à 6 ans expérience industrielle. Anglais courant souhaité.

Rémunération départ minimum 90.000 F

Ecrire Service X
P.A. JUSTET
2, Rue des Dardanelles-17°

P.A. JUSTET
membre d'International recruiting group

25 ANS MINIMUM CREATION DE POSTE

TRACTION CEM OERLIKON

(Groupe BSC) avenue de St-Air 67100 VILLEURBANNE

Recherche pour le développement de son département électrotechnique de traction de LYON

PROJETEUR 1

Pour travailler dans un B.E. de conception en matériaux électroniques embarqués

EXPERIENCE : 3 ans dans un domaine similaire (transport, aéronautique, informatique).

FORMATION : I.L.T. ou S.T.S. en mécanique de préférence.

— Lieu de travail LYON.
— Horaires flexibles, cadre agréable.
— Rémunération en fonction de profil de candidat.

Adresser lettre manuscrite, C.V., photo, prétentions, SERVICE DU PERSONNEL, R41 41
FOYER PEOUC POPULAIRE EQUIPEMENT NEUF

ANIMATEUR DIRECTEUR QUALITE

à partir de Juin 1978, adressez votre candidature à M. MICHELETTI, 78100 EVRY TEL. (1) 32 40 41 poste 207

Société fabricant des appareils pour second ordre recherche pour région Est France 1 DIRECTEUR REGIONAL âge minimum 40 ans, libre rapidement, expérience commerciale indispensable. Ecrire avec C.V., photo et prétentions, à HAVAS, sous le n° 255, B. P. 57, 5004 VRENOBLE CEDEX.

INGENIERIE CHIMIQUE

HERCULES

Région de Rouen - Nous sommes - Hercules France - filiale d'un important groupe industriel spécialisé dans la production de produits chimiques destinés à des industries très diverses. Notre développement et nos ambitions nous conduisent à prévoir d'importantes extensions de notre principale usine, située près de Rouen. Nous souhaitons en confier la responsabilité à un

INGENIEUR DE PROJET

Voire diplôme d'ingénieur généraliste, et votre expérience professionnelle d'une dizaine d'années en B.E. de préférence au sein d'une société d'ingénierie vous ont permis de mener des études et des projets dans le domaine de l'industrie chimique, du génie chimique et/ou dans le parachimie. Vous n'avez aucun problème pour travailler et traiter dans la langue anglaise. Vous serez amené à prendre en charge les projets importants de notre usine, en coordination avec l'ingénierie du groupe et en symbiose avec les responsables de notre unité : bases des projets, définition des matériels, calculs, recherche des B.E. et des ingénieries pour études approfondies et réalisation (dont il deviendra l'interlocuteur constant, l'achat, contrôle et acceptation des travaux jusqu'à leur bonne exécution. Vous aurez l'opportunité dans notre groupe de trouver un développement personnel.

Si ces perspectives vous intéressent, écrivez, sous réf. 5203 M, à Roland Gardeux à qui nous avons confié la mission d'établir avec vous les premiers contacts.



SERIFO CONSEILS DE DIRECTION
3A, RUE DE LISBONNE - 75008 PARIS



Le département technique de

ROCKWELL COLLINS FRANCE

recherche immédiatement

5 INGENIEURS ELECTRONICIENS

Avec un diplôme d'ingénieur et une expérience de 2 à 5 ans dans notre domaine d'activité.

Pour leur confier :

- la conception et la réalisation DE SYSTEMES DE RADIOCOMMUNICATION.

ciets en main par intégration d'équipements.

- ils participeront aux propositions techniques ainsi qu'aux études et à la mise en place sur site des systèmes.
- Anglais indispensable.

POSTES A TOULOUSE EN JUILLET 78 après mise au courant A RUNGIS (94)

Ecrire avec C.V. photo et prétentions à ROCKWELL COLLINS FRANCE 40, rue de Monthéry 91127 - 94523 RUNGIS Cedex

IMPORTANT QUOTIDIEN REGIONAL

recherche

LE CHEF DE SON DEPARTEMENT DIFFUSION

Basé au siège du journal, il devra :

- Avoir environ 35 ans ;
- Justifier d'une expérience confirmée de la vente d'un produit de grande consommation et de la direction d'une équipe de vente ;
- Avoir de solides qualités de leader d'une équipe une bonne connaissance de la gestion administrative des ventes et de l'informatique.

Le Département DIFFUSION à diriger comprend quatre-vingt personnes environ dont plusieurs cadres. Rattaché au Directeur Commercial, le Chef de Département participera activement à la définition de la politique commerciale de vente du journal qu'il sera chargé d'appliquer.

Adresser lettre manuscrite, photo, curriculum vitae détaillé et prétentions sous n° 8.984 à « le Monde », 5, rue des Italiens, 75427 Paris Cedex 09, qui tr.

Un important groupe métallurgique français recherche pour son aciérie intégrée son

CHEF de PRODUCTION ACIERIE

Il sera responsable de la production (300 personnes environ) de l'ordonnement à l'expédition, du suivi des budgets, de l'émétoir de la sécurité.

Ce poste convient à un ingénieur diplômé, d'une quarantaine d'années, parlant au moins anglais, possédant une expérience très sérieuse dans le domaine du four à arc et de la coulée continue. Une expérience du dégazage serait appréciée. Des connaissances des problèmes entretien aciérie, règles de sécurité permettront une bonne réussite dans la fonction.

Adresser lettre manuscrite + C.V. + photo + rémunération actuelle sous réf. 59033, CONTESSA PUBLICITE, 20, av. de l'Opéra, 75040 Paris Cedex 01 qui transmettra.

LE DISTRICT DE L'AGGLOMERATION NANCYENNE (Ville Universitaire) RECRUTE PR SON SERVICE URBANISME

UN URBANISTE

titulaire d'un diplôme universitaire sanctionnant 4 années d'études supérieures et une spécialité dans une ou plusieurs disciplines d'urbanisme.

Et ayant exercé pendant plusieurs années des fonctions d'urbaniste au sein d'un organisme spécialisé, tel qu'une agence d'urbanisme, un service d'urbanisme d'une commune, d'un établissement public ou d'un atelier d'urbanisme privé.

Le candidat devra remplir les conditions générales d'emploi de la fonction publique.

Adresser candidature et curriculum vitae détaillé avant le 1er mai à

M. le Président du District de l'Agglomération Nancyenne, Service de Personnel, 4, rue Albert-Lévy 54600 VILLERS-LES-NANCY

SEPRO ENGINEERING, LA ROCHE SUR YON

recrute

Ingénieurs

Profil :

- diplômés Grandes Ecoles, option mécanique ou électromécanique.
- possédant de préférence une expérience de 2 à 3 ans dans un service méthode.

Fonction :

- à partir de la Roche sur Yon, ils seront chargés d'établir des contacts commerciaux de hauts niveaux sur toute la France.

Adresser C.V. manuscrit détaillé, photo et prétentions à

MICHEL AUBRY C.P.A. 10 Impasse Pierre Loti 85000 La Roche s/Yon

EXPORTATION

La Société - 150 personnes C.A. 30.000.000 F est l'un des leaders des applications industrielles du diamant en France. Elle veut développer ses ventes à l'étranger et recherche UN CHEF DU SERVICE EXPORT. Ce poste conviendrait à un ingénieur de 30 ans environ, ayant l'expérience de la vente à l'étranger de biens d'équipement industriel. Possède à CHARTRES. Déplacements fréquents. Pratique courante de l'AL-LEMAND et de l'ANGLAIS nécessaire.

28 rue Marbeuf 75008 Paris vous adressera note d'information et dossier de candidature sur demande. Référence 885 M.



SOCIÉTÉ ACCESSOIRES AUTOMOBILE

100 km SUD-EST de PARIS

recherche

ADJOINT AU RESPONSABLE SERVICE PLANNING

Jeune INGÉNIEUR E.N.I. ou équivalent + I.A.E.

au moins 2 ans d'expérience en gestion d'ordonnement

Env. C.V. + photo et prétentions, sous n° 58.542, Contessa Publicité, 20, av. Opéra, 75001 PARIS.

DIRIGER ET DEVELOPPER UN CENTRE DE Formation

situé à ROUEN

c'est ce que nous proposons à

Diplômé de l'Enseignement Supérieur

de préférence ingénieur 78 000

Il : organise et gère le Centre, anime l'équipe de formateurs, suit et développe la formation des jeunes et des adultes auprès des entreprises de la profession (Normandie, Picardie).

Il a au moins quatre ans d'expérience industrielle dans un poste opérationnel.

Merci d'adresser lettre manuscrite, C.V. et rémunération actuelle sous référence 816 M à notre Conseil



DEPARTEMENT EMPLOI 23 bis, rue Vauvilliers 75001 - PARIS

secrétaire général

COOPERATIVE AGRICOLE région OUEST - 450 personnes - recherche son FUTUR SECRETAIRE GENERAL

Dépendant de la Direction Générale, il se verra progressivement attribuer les différentes charges de la fonction Personnel dont il sera véritablement responsable dans un délai d'un an.

Il sera d'ailleurs, part, immédiatement chargé de l'administration des questions juridiques, contentieuses et assurances ainsi que de la Direction des Services Généraux.

Ce poste conviendrait à un candidat d'environ 30 ans ayant de bonnes connaissances en droit social et droit des Sociétés et possédant une expérience de la FONCTION PERSONNEL.

La rémunération annuelle de départ ne sera pas inférieure à 80.000 F.

Adresser votre dossier de candidature en indiquant vos prétentions sous référence 3215 CA à

ouest recrutement

Le Tetre au Jeu - B.P. 2291 - 49022 Angers Cedex

Les dossiers ne seront transmis qu'avec l'accord des candidats.

Pour ORLEANS recherchez

A T 3 ELECTRONIQUE

Expérience quelques années sur études convertisseurs et circuits analogiques.

DETSCH B.P. 51 45140 ST-JEAN-DE-LA-RUELLE

IMP. SOCIÉTÉ VENTILATION ET DEPOUSSEIERAGE recherche pour la RÉGION ROUENNAISE

DÉLÉGUÉS TECHNICO-COMMERCIAUX

Niveau BTS ou OUT

- Libérés O.M.
- Flux + intéressements.
- Formation assurée.

Adresser lettre manuscrite et C.V. tr. complet à CAMPBELL, sous réf. 202 M, B.P. 57, 75004 PARIS CEDEX 7.

IMPORTANTE SOCIÉTÉ DE NÉGOCIE

recherche pour son établissement de TAIN-ET-LOIRE

UN CADRE COMPTABLE

responsable de la comptabilité de gestion, correspondant informatique.

Adr. C.V. avec photo et prêt à réf. 3358 à HAVAS CONTACT, 156, bd Haussmann PARIS, qui transmettra.

ORGAN. PUBLI-REV. BORDEAUX recherche

UN PUPITREUR UN PROGRAMMEUR

expérimentés sur système IASZ DOS ou OS Adresser C.V., lettre manuscrite, photo et prétentions à H 832 HAVAS BORDEAUX

offres d'emploi

offres d'emploi

offres d'emploi

offres d'emploi

SODETEG-T.A.I.
TRANSMISSIONS - AUTOMATIQUE - INFORMATIQUE
Ingénierie de Systèmes Informatiques
recherche pour soutenir l'expansion de ses activités

plusieurs ingénieurs grandes écoles

Domaines :

- NUCLEAIRE ET PRODUCTION D'ENERGIE
- CONDUITE DE RESEAUX ELECTRIQUES
- TRANSPORTS SUR RAIL, REGULATION
- TRI ET MANUTENTION AUTOMATISEES
- RESEAUX DE TELETRANSMISSIONS
- AUTOMATISMES DIVERS AVEC ORDINATEURS.

INGENIEURS IIIA 5 à 8 ans d'expérience. Etudes de Systèmes Direction de Projets importants d'automatisation. (Référence A)	INGENIEURS IIIA 5 à 8 ans d'expérience. Conduite de réalisations de logiciels d'application. (Référence B)	INGENIEURS II 3 à 5 ans d'expérience Réalisation de logiciels d'application. (Référence C)
--	---	---

Pour chacun de ces postes :
- expérience indispensable de la mini informatique temps réel ; conception de systèmes, réalisation de logiciel, acquisition de données en milieu industriel
- bonne connaissance de l'anglais.

Pour le 1er poste (Référence A) : expérience de plusieurs années dans le domaine très appréciée.
Pour les 2 autres postes : aptitude aux déplacements pour mises en service sur sites, en France et à l'étranger.

Envoyer C.V., photo, lettre manuscrite, prétentions à :
SODETEG - T.A.I. Route de Guerpincourt, R.P. No 11 78550 BUC
en précisant la référence du poste choisi.

IMPRIMERIE MAISON D'ÉDITION
Département Ouvrages
OIGACTIQUES et CHIFFRES
recherche :

ASSISTANT ÉDITEUR

Connaissant parfaitement les techniques graphiques (préparation copie, composition, photogravure, impression couleur),
METTEUR EN PAGES
CONFIRME, ayant plusieurs années d'expérience d'édition de livres illustrés et une excellente culture générale.

Il sera chargé de réaliser des courbes en étroite collaboration avec l'Éditeur, les Auteurs, les Illustrateurs et le Service Technique.

Adr. C.V. et prêt sous la réf. n° 1.232 à SWEERTS, B.P. 289, 7524 Paris Cedex 02, ou dans l'impl. bureau d'études recherche dans le cadre de ses activités d'assistance technique en Afrique Noire Française.

UN ÉCONOMISTE DU TOURISME

ayant une formation supérieure (diplôme grande école ou universitaire) complétée d'une spécialité en économie, possédant une expérience minimum en études d'aménagement et de marchés touristiques et possédant également une expérience en études et méditerranéennes ainsi qu'en gestion d'établissement.

Anglais nécessaires. Merci d'adresser votre C.V. accompagné d'une lettre de motivation, précisant votre disponibilité ainsi que votre rémunération actuelle si réf. 1.168
20, av. de l'Opéra, Paris-16.

ETRIE International
Consultant en agr. alimentaire, recherche
JEUNE DIPLOMÉ I.N.A.
ou équivalent
- Exp. industrielle souhaitée.
- Langue anglaise nécessaire.
- Adresser C.V. et photo à ETRIE International, 16-18, r. de Vauvilliers, 75015 PARIS. Téléph. 371-57-33.

CHRYSLER FRANCE

recherche
pour son Service Etudes et Prévisions

analyste financier

FONCTION :
Superviser l'établissement :
- des bilans prévisionnels, origine et emplois de fonds
- des budgets de frais et produits financiers
(Analyse détaillée des mouvements de fonds, contrôle des recettes et dépenses tirées des programmes de ventes et de production).

PROFIL :
- 27 ans minimum
- Formation comptable supérieure (DECS ou équivalent)
- Posséder deux ou trois ans d'expérience des analyses financières dans une Société de dimension internationale
- Très bonne connaissance de la langue anglaise.

Adresser dossier de candidature (C.V. + photo) et rémunération souhaitée à : **CHRYSLER FRANCE**, Administration du Personnel Cadre 45, rue Jean-Pierre Timbaud 78307 POISSY

SOCIÉTÉ IMMOBILIÈRE
recherche

ingénieur bâtiment

Résidence Paris un an environ, puis mutation région Est, 150 km de Paris.

Diplômé ETP - ESTP - AM ou équivalent :

- Il sera responsable de la réalisation d'opérations sur les plans technique, administratif et financier.
- Il assurera, en particulier, la coordination des interventions entre le maître d'ouvrage, le maître d'œuvre, les entreprises et les services de la Société.
- Il devra posséder une expérience de quelques années dans le domaine de la construction d'hôpitaux, de sièges sociaux ou d'opérations complexes.
- Il sera apte à négocier avec des partenaires extérieurs à la Société.

Adresser lettre manuscrite, CV et prétentions sous réf. 5302 à :
Organisation et publicité
7, rue de Valenciennes, 75001 Paris, Courbevoie

O.A.

responsable marketing second-œuvre

150.000 F/an.

Une des filiales O.A. 300 millions de francs d'un important groupe international recherche pour PARIS un responsable marketing.

Rattaché au Directeur commercial il sera, en étroite collaboration avec les services de ventes et les usines, à assurer :

- la responsabilité des études de marché (produits de second-œuvre de bâtiment, de l'analyse et des prévisions de ventes,
- la responsabilité de la politique produits (orientation produits nouveaux et gammes, promotion et merchandising),
- la responsabilité des communications extérieures (publicité, relations presse).

Ce poste sera confié à un cadre commercial de formation supérieure (environ 30 ans) pouvant justifier de sa réussite dans la distribution de produits de grande consommation.

Envoyer C.V. et photo sous référence 6337 à
COURBOUFFE et ASSOCIÉS
21, rue de la Source - 75016 PARIS

SEREG
Schlumberger

DEPARTEMENT COMPTAGE DES LIQUIDES INDUSTRIELS
Pour répondre à nos besoins d'expansion notre service applications recherche un

INGENIEUR ELECTRONICIEN CHEF DE PROJETS

Il sera responsable - depuis l'établissement du cahier des charges jusqu'à la réception du matériel par le client - de la réalisation d'ensembles électroniques dans les domaines :

- de l'instrumentation,
- du comptage,
- de la mesure et régulation.

Le candidat retenu sera ingénieur diplômé (ESE - A. et M. ou équivalent), possédant une première expérience industrielle, aura l'esprit ouvert aux applications et maîtrisera la langue anglaise (le connaissance de l'allemand sera un atout supplémentaire).

D'importantes possibilités d'évolution au sein de notre groupe sont offertes à un candidat à fort potentiel.

Adresser C.V., photo et rémunération souhaitée à **SEREG SCHLUMBERGER**
B.P. 64 - 92152 SURESNES

gsie-cfro

DIVISION INFORMATIQUE TECHNIQUE
ET SCIENTIFIQUE, recherche :

1) **INGÉNIEURS COMMERCIAUX**

- chargés de la vente de services (logiciels, études, traitement) ;
- experts autour du système CLOTILDE de traitement et d'analyse statistique ;
- dans le domaine de l'ingénierie (calcul de structure, ordonnancement, calcul scientifique) ;
- débutants et confirmés, capables de s'intégrer dans des équipes techniques et commerciales déjà constituées. La connaissance des marchés concernés (sociétés et services d'études, administrations, B.E., ingénierie), ainsi qu'une expérience en vente de logiciels sont souhaitées.

2) **INGÉNIEURS D'ÉTUDE et d'APPLICATION**

- Pour projets portant sur :
- mini-informatique ;
- recherche opérationnelle ;
- applications APL ;
- Ingénieurs confirmés devant avoir leurs capacités techniques, avoir le goût du contact avec le client, être plus aptes à évoluer rapidement vers des fonctions de management.

Adresser C.V., photo, prétentions sous réf. 1250 à **SWEERTS**, B.P. 268, 75434 PARIS CEDEX 09.

Contrôleur de gestion à l'anglo-saxonne

Parce que nous sommes filiale d'un groupe international, nous raisonnons français dans un esprit anglo-saxon.

L'expansion que connaît aujourd'hui notre société, expansion appelée à croître encore, augmente considérablement les problèmes qui se posent à nos services comptables, informatiques et d'organisation. Aussi créons-nous à Paris, auprès de notre Directeur Administratif et Financier, le poste de contrôleur de gestion.

Nous confierons ce poste à un jeune diplômé d'études supérieures ayant une expérience confirmée de la comptabilité anglo-saxonne et de l'informatique. Nous attacherons du prix à ses qualités de personnalité car en plus des services qu'il se verra rattachés directement (comptabilité analytique, contrôle de gestion, organisation, informatique), il aura à entretenir de nombreuses relations avec tous les responsables d'organisation et de comptabilité analytique dans les différents points d'exploitation.

Nous avons confié aux consultants du cabinet de recrutement **SIRCA** le soin de nous présenter votre candidature. Écrivez leur sous référence 78199 M.

Sirca
64, rue La Boétie 75008 Paris

PLESSEY PERIPHERAL SYSTEMS FRANCE
recherche dans le cadre de son expansion

TECHNICIENS et INGENIEURS de maintenance

ayant de très bonnes connaissances de la mini et de la péri-informatique, anglais lu et parlé.

Postes à pourvoir PARIS et Province

Adresser C.V. à :
PLESSEY PERIPHERAL SYSTEMS
TOUR ANJOU - 33, quai National 92800 PUTEAUX

Important Groupement Financier
(17.000 personnes) recherche au niveau du
siège de son organisation nationale

organisateur comptable

DE HAUT NIVEAU

offin de lui confier la responsabilité de la conception, de l'organisation et de la maintenance des systèmes comptables du réseau.

Gardien des procédures et circuits, il devra promouvoir ces procédures auprès des utilisateurs et assister ceux-ci dans la mise en place des réformes.

Agé au minimum de 30 ans, de formation supérieure (HEC, ESSEC ou équivalent) complété par un DECS) le candidat retenu devra posséder une expérience comptable acquise dans une fonction d'organisation ou d'aide et si possible dans un établissement FINANCIER.

Envoyer C.V., photo et prétentions sous réf. 412 M au :
Cabinet Jean-Claude MAURICE
Cabinet en Gestion du Personnel
337 ter rue de Valenciennes - 75015 Paris

Proche région parisienne Sud 100 000 +

Jeune Cadre de Personnel

Prend en charge l'animation et la coordination des actions nouvelles en matière de politique de personnel.

Société Industrielle de 4 000 personnes - 6 usines - notre C.A. est de 600 millions ; nous faisons partie d'un groupe réalisant un C.A. de 1 milliard.

La Direction Générale de notre Groupe est très ouverte aux innovations dans le domaine social. La gestion courante du personnel est déjà prise en charge au niveau de chaque usine dans le cadre d'une bonne infrastructure administrative.

Vous aurez trois pôles d'activité :

- la coordination des actions de personnel menées au sein des unités de production,
- la prise en charge des actions nouvelles dans les domaines : gestion des carrières et des personnes, développement et suivi de la politique contractuelle, problèmes de communication, informations...
- la formation : diagnostic des besoins, conception et élaboration des programmes, animation et contrôle des actions de formation, gestion du budget, avec l'assistance d'adjoints.

Hierarchiquement, vous dépendrez du groupe de direction de notre Société ; vous aurez de très nombreux rapports fonctionnels avec la Direction du Personnel de notre Groupe. Vous aurez des contacts fréquents avec l'encadrement de production.

Nous vous demandons d'être diplômé d'études supérieures et d'avoir une expérience de la gestion du personnel, en milieu industriel, de 3 ans ou minimum. Ces fonctions conviennent à une personnalité active, capable d'établir une bonne qualité de contact ; elles concilient réflexion et réalisations concrètes.

Si vous êtes intéressé, adressez-nous votre lettre de candidature + C.V., détaillé, sous référence 7172 M à R. VERDET, 5416-CEGOS, 33, quai Golliéni, 92152 SURESNES.

CEGOS

SOPAD (NESTLÉ)
recherche un jeune cadre

HEC, ESSEC, ESCP...

débutant ou possédant une première expérience professionnelle pour lui confier un poste de

ASSISTANT CHEF DE PRODUIT

Il participera au marketing des produits de la Société distribués aux collectivités et se verra progressivement confier la responsabilité de certains d'entre eux.

Son activité nécessite en particulier qu'il soit très motivé pour acquérir des connaissances culinaires lui permettant de dialoguer avec ses interlocuteurs privilégiés.

Adresser les candidatures à la
Direction du Personnel
17, quai Paul-Doumer - 93011 COURBEVOIE.

Sociétés d'Investissements et de Gestion Immobilière
recherche un

CHEF COMPTABLE

80 000 F +

- Niveau D.E.C.S. ou équivalent.
- 5 ans de vie professionnelle minimum.
- Expérience informatique indispensable, expérience sociétés immobilières souhaitable.

Fonctions :

- Comptabilité générale et comptabilité analytique (bilans et déclarations fiscales).
- Gestion financière (rentabilité des investissements, situations de trésorerie, situations périodiques...)
- Etablissement du tableau de bord.
- Contrôle budgétaire.

Vous avez le sens de l'organisation du travail et du contact humain et aurez à cœur de former et dynamiser votre équipe.

Vous avez l'ambition et les capacités pour évoluer à terme vers des missions d'audit.

Envoyez votre C.V. détaillé avec photo, salaire actuel et prétentions en indiquant la référence 7812, à **PLAIN-CHAMPS**, 5, rue du Helder, 75009 Paris qui transmettra.

**VENTE de la
mécanique fra**

Sirca
64, rue La Boétie 75008 Paris

LEPA-RECRUT
24, rue de Valenciennes 75001 Paris

CIT ALCATEL
G VELIZY
recherche dans le cadre du développement
électroniques photos par ordinateur

INGENIEURS LOGICIELS

SEL France
Pour compléter au niveau
de la gamme est mini-ordinateurs
SEL 32
SYSTEMS ENGINEERING
LABORATORIES S.A.
18, rue de Valenciennes 75001 Paris
120 millions de Francs investis
recherche
**INGENIEURS
COMMERCIAUX**
de formation supérieure et
possédant de solides connaissances
techniques en informatique.
Ils développeront les ventes des
mini-ordinateurs SEL 32 dans tous
les secteurs économiques et de
recherche pour applications
scientifiques, temps réel et de
gestion industrielle.
Envoyer C.V. et prétentions au :
Service du Personnel
SYSTEMS ENGINEERING
LABORATORIES S.A.
29, rue de Valenciennes - 75001 Paris

NORCOT & Cie
BUREAU DE PARIS
INGENIEUR
TECHNIQUE-COMMERCIAL

سكوت الموالين

500000

offres d'emploi

offres d'emploi

offres d'emploi

offres d'emploi

Vendre de la mécanique française

Par expérience vous savez que ce n'est pas évident. Des pays comme ceux du Comécon, l'Italie ou la Yougoslavie ne sont pas faciles. Des clients comme les constructeurs de chariots à fourches ou de dumpers sont exigeants... et très sollicités par nos concurrents étrangers.

Mais par expérience vous savez aussi que le métier est passionnant parce qu'il nécessite de négocier avec les concepteurs des BE, les ingénieurs d'essais, les contrôleurs de qualité, les acheteurs de série et les trésoriers... (en fin de mois).

Ingénieur de 30 ans votre expérience d'exportation dans la vente de composants mécaniques vous conduit à commencer votre réussite dans notre société par la responsabilité complète d'une zone géographique et d'un secteur d'activité. Vous serez à répondre, au directeur de la division, de votre CA et de votre rentabilité. Vous assurerez la promotion et la vente des produits existants mais vous participerez aussi à la définition des nouveaux produits. Vous bénéficiez de l'appui efficace de toute la société et de ses services : finances, administration, B. études, usines.

Vous écrivez au Conseil en recrutement SIRCA à qui nous avons confié ce recrutement (lettre manuscrite, photo, traitement souhaité, etc.) sous la référence 784 95 M.

Sirca
84, rue La Boétie 75008 Paris

MATRA ESPACE

recherche

INGENIEURS grandes écoles

- ELECTRONICIENS SYSTEMES
- ELECTRONICIEN DIGITAL
- ELECTRONICIEN AUTOMATISME

Débutants (ESE, ENST)
Ils participeront, au sein d'une équipe pluridisciplinaire, à des études de conception et mise au point de systèmes digitaux embarqués. Réf. A.

(ESE, ENST)
Quelques années d'expérience en électronique numérique pour responsabilité de conception et d'étude de systèmes digitaux temps réel de bord. Réf. B.

(ESE, ENSEIHT, ISEP, ISENI)
Quelques années d'expérience dans le domaine des automatismes. Intégrés dans un groupe de synthèse, ils seront responsables de la conception fonctionnelle et de la coordination du développement d'équipements digitaux embarqués. Réf. C.

Pour tous ces postes la pratique courante de l'anglais est indispensable.
Adresser CV, rémunération souhaitée et photo en indiquant la référence sous N° SM 309

Monsieur KOREAN
B.P. N° 1 - 78140 VELIZY

NOUS DONNONS A L'ASSURANCE QUALITE UNE NOUVELLE DIMENSION

Notre entreprise conçoit et réalise des centrales nucléaires "clés en main" en France comme à l'étranger.

C'est pourquoi la division Assurance de Qualité assure chez nous des fonctions beaucoup plus larges que dans d'autres secteurs industriels. Notre développement nous amène à renforcer cette division en créant un poste de :

INGENIEUR contrôles non destructifs

Cette fonction traditionnelle attachée à cette fonction (vérification des documents, normalisation des procédures de contrôles, etc.) :

- gère les programmes de développement en matière de méthodes de contrôle (conception et application de nouvelles procédures),
- réalise des expertises sur site,
- dirige et anime des groupes de travail pluridisciplinaires.

Ces fonctions requièrent des candidats une expérience de 4 à 5 années au moins en contrôles non destructifs (acquise en laboratoire, atelier ou sur d'importants chantiers nucléaires ou pétrochimiques) et une capacité à concevoir leurs activités dans le cadre d'un travail d'équipe.

Nos dimensions et notre développement ouvrent de larges perspectives d'évolution à moyen et long termes.

Les candidatures sont à adresser, accompagnées d'un cv, sous réf. 38863, à Havas Contact - 158, bd Haussmann, 75008 Paris.

IMPORTANTES GROUPES INDUSTRIELS FRANÇAIS du secteur énergétique recherchent pour leurs DIRECTIONS OPERATIONNELLES

INGENIEURS DEBUTANTS

DIPLOMES DE GRANDES ECOLES (Centrale, Mines, Supélec, Télécom, Ponts, Arts et Métiers, etc.)

Polyvalents, évolutifs, novateurs, à tous les niveaux, ce seront essentiellement des hommes d'action, de décision, de responsabilité, de commandement.

Il leur sera demandé d'être des humanistes et des généralistes, capables d'adaptation permanente, motivés par une carrière permettant la pleine expression des aptitudes et aspirations dans un cadre de liberté.

LEPA
Adr. lettre man. CV et photo sous réf. 8187 à
LEPA-RECRUTEMENT
94, rue St-Lazare - 75009 Paris

Important Laboratoire Pharmaceutique

recherche pour son

DEPARTEMENT EXPORT

2 RESPONSABLES DE ZONE

- L'UN pour l'AFRIQUE
- L'AUTRE pour le MDYEN-ORIENT, L'ALLEMAGNE, L'EUROPE CENTRALE et les organismes internationaux.

Ils auront pour mission générale de proposer et de conduire la politique commerciale, de la zone géographique dont ils seront responsables.

Ils développeront les ventes avec le souci de leur rentabilité.

Ils devront rassembler les éléments permettant aux chefs de produits de développer leur politique commerciale.

Ces postes conviendront :

- soit à de jeunes diplômés, Sup. de Co par exemple, et ayant une expérience professionnelle de quelques années.
- soit à des cadres export confirmés possédant une expérience dans le domaine pharmaceutique.

Ils devront prévoir de fréquents déplacements. Langues exigées :

- 1° poste : anglais courant.
- 2° poste : anglais et allemand courant.

Envoyer C.V., prétentions et photo à N° 38772, COTTESSA Publicité, 20, avenue de l'Opéra, 75004 PARIS CEDEX 04.

UNION COMMERCIALE DE MEAUX propose pour son hypermarché

4800 m2

SUPEREST
CHAMPS SUR MARNE

le poste de DIRECTEUR

Pour recevoir Informations complémentaires, écrire à C. LAUE sous référence M 4210 D,
5 rue Meyerbeer, 75009 Paris

CIT ALCATEL

DEPARTEMENT COMMUTATION à VELIZY

recherche dans le cadre du développement de ses centraux électroniques pilotés par ordinateurs

5 INGENIEURS « LOGICIELS » POSITION II

Apportant une expérience professionnelle de 2 à 4 ans acquise en tant que techniciens modernes de développement de logiciels, ils seront intégrés à des équipes chargées :

- du développement de logiciels d'un central téléphonique électronique,
- de la maintenance et de l'extension de logiciels de base,
- du développement de logiciels destinés à assurer, sous le double aspect matériel et logiciel, la sécurité de fonctionnement d'un gros système téléphonique.

Connaissance de l'IRIS 80 et SIRIS 718 appréciée.

Envoyer curriculum vitae et prétentions avec photo à CIT ALCATEL, Service du Recrutement et d'Orientation, 10, rue Laticlère, - 78140 VELIZY.

RÉVISEUR COMPTABLE

100.000 F

Proche banlieue Nord-Ouest

Un groupe international titrant des véhicules (VI, et VI) et des biens d'équipement recherche un Réviseur Comptable. Sous l'autorité du Chef du Service Révision, il sera chargé de contrôler les comptabilités des différentes filiales. Il devra pouvoir en vérifier les comptes et les résultats. Le candidat retenu, âgé d'au moins 30 ans, de formation comptable D.E.C.S., B.F., ... possédant 5 à 10 ans d'expérience acquise en tant que comptable principal ou comptable dans une société industrielle ou commerciale. Ce poste impliquant 80 % du temps en déplacement sera doté de préférence à un candidat célibataire. Ecrire sous référence 157 M à

GRH Conseils
3, avenue de Ségur - 75007 PARIS.
Toutes les candidatures seront traitées confidentiellement.

SEL France

Pour participer au succès de la gamme des mini-ordinateurs SEL 32

SYSTEMS ENGINEERING LABORATORIES S.A.

(à ce jour, 50 personnes et 120 millions de Francs installés) recherche :

INGENIEURS COMMERCIAUX

de formation supérieure et possédant de solides connaissances techniques en informatique. Ils développeront les ventes des mini-ordinateurs SEL 32 dans tous les secteurs économiques et de recherche pour applications scientifiques, temps réel et de gestion industrielle.

Envoyer CV et prétentions au :

Service du Personnel
SYSTEMS ENGINEERING LABORATORIES S.A.
29, rue de Noisy - 78870 Bailly

IMPORTANTE SOCIÉTÉ D'ÉQUIPEMENTS AÉRONAUTIQUES

VELIZY-VILLACOUBLAY

recherche :

dans le cadre du développement de son DEPARTEMENT TEST AUTOMATIQUE :

- 1) INGENIEUR INFORMATIEN connaissant LOGIQUE ECL pour conception d'ensembles numériques utilisant les techniques rapides.
- 2) INGENIEURS INFORMATIENS ayant expérience ou formation orientée « Systèmes » ou « Logiciel de base ».

Envoyer C.V. et photo à S.P.S.N.A., B.P. 59, 78140 VELIZY-VILLACOUBLAY.

Cie GÉNÉRALE D'AUTOMATISME LE PLESSIS-PATÉ

11220 BRETIGNY-SUR-ORGE

recherche

INGENIEURS-CHIEFS DE PROJET

POSITION 1 : Soins, connaissances hardware et logiciels nécessaires pour étude de systèmes temps réel à base de micro-processeurs, que des années d'expérience exigées.

Adresser C.V. manuscrit et prêt. Direction du Personnel.

RESPONSABLE DE VENTES

recherche par secteur de services (formation permanente) centre Paris. Obligatoirement titulaire de la licence de la O.G. à définir la stratégie commerciale et sera responsable de la mise en œuvre en assurant la protection auprès des organismes utilisateurs. Envoyer C.V. et prétentions à notre conseil, M. Wittes, Michel, Rue de la République, Paris-10.

Peur McCANN-ERICKSON

UN CHEF DE PUBLICITÉ

Format supérieur, 25 ans min. Anglais parlé et écrit. Expér. 2 ans minimum Agence ou Annonceur sur produits de grande consommation.

Adresser C.V. en anglais avec prétentions + photo à

H. PAVELLE
McCANN-ERICKSON
Tour Maine-Montparnasse - 25, avenue du Maine - 75261 PARIS Cedex 15

IMPORTANTE ENTREPRISE

15 millions C.A. proche banlieue Ouest, rech. ADJOINT service Comptabilité D.E.S. Comptabilité ou similaire. Possibilités perspectives d'avenir. Expérience 5 ans minimum, dans un poste similaire. Env. C.V. et prétentions, à : A.M.P., sous réf. 42041, 40, rue Olivier-Serres, Paris 13^e qui transmettra.

Important Constructeur Français de matériel de soudage électrique, rech. DEMONSTRATEURS

expérimentés, Région parisienne et province. Envoyer C.V., sous n° 2736, à : J.R.P., 3^e rue de Valenciennes - 75011 Paris qui transmettra.

BANQUE DE GROUPE Impatiment PARIS

DANS LE CADRE DE SON EXPANSION recherche

responsables

CLASSE 5 ou 6 de 2 Départements en création

1^o PORTEFEUILLE CREDITS réf. A1

ROLE :

- Traitement des Opérations
- Engagements
- Relations avec organismes extérieurs
- Animation d'une Equipe

APTITUDES :

- Priorité sera donnée à un Candidat ayant le sens de l'organisation et du Commandement

2^o ORGANISATION CONTROLE réf. A2

ROLE :

- Conseiller auprès des responsables pour l'organisation des Départements
- Animateur d'un Service Contrôle
- Responsable des applications informatiques

APTITUDES :

- Esprit d'analyse, sens de la coordination et du travail en Equipe.

PROFILS
Formation Ecole Supérieure de Commerce
Expérience Bancaire exigée, 28 ans minimum.

Envoyer C.V. manuscrit photo et prétentions s/réf. correspondante à P.LICHAU S. A. BP 220 - 75063 Paris cedex 02 qui transm. Discretion assurée.

NORDON & Cie

spécialisée en chaudronnerie moyenne et lourde : réparation et montage recherche pour son

BUREAU DE PARIS

INGENIEUR TECHNO-COMMERCIAL

pour visiter clientèle en région parisienne. Formation A.M. ou équivalente. Ayant quelques années d'expérience dans le domaine de la chaudronnerie. Connaissances en ANGLAIS appréciées. Poste à caractère évolutif. Rémunération intéressante.

Adr. C.V. photo et prétentions au siège social à NANCY (54000) 3, avenue du XXI^e Corps.

jeunes DUT informatique

(environ 2 ans d'expérience)

Connaissant EL 1 60.000 F/an

Une grande Société du secteur pharmaceutique propose deux postes pour traiter les problèmes de gestion de stocks.

Équipé d'un IBM 370-138, cette société travaille en DOS/VS, et en télétraitement.

Elle offre de réelles possibilités d'évolution au sein d'une équipe jeune, et des avantages nombreux, tels que : horaires souples, restaurant d'entreprise, et 5 semaines de vacances.

Envoyer Curriculum-Vitae et une lettre manuscrite, sous référence 216 B.

INFORMATIQUE ET ENTREPRISE
Conseil en Recrutement
9, rue Alfred de Vigny 75008 Paris

GENERAL MOTORS FRANCE

recherche

1 PUPITREUR EXPERIMENTE

370/138 sous VM/DOS

niveau IV

Formation : IUT ou équivalent

Horaire décalé.

Adresser C.V. détaillé avec prétentions SERVICE PERSONNEL Y M 5, boulevard Gallieni, 92231 GENNEVILLEES.

UN REDACTEUR

Niveau licence en droit ou capacité en droit, ayant l'expérience du traitement des dossiers de contentieux bancaires. La classification et la rémunération seront fonction de l'expérience acquise en milieu bancaire.

Adr. C.V. photo et prétentions à O.C.S.P., réf. 130 AA, 44, rue de Valenciennes - 75011 PARIS.

Société de crédit recherche pour son réseau commercial

INSPECTEURS COMMERCIAUX

Ecole commerciale et expér. Contacts avec milieu automobile souhaités. Envoyez lettre manuscrite, C.V. et photo à : Chef de Personnel, B.P. 720-08, 7041 PARIS CEDEX 08.

jeunes DUT informatique

(environ 2 ans d'expérience)

Connaissant EL 1 60.000 F/an

Une grande Société du secteur pharmaceutique propose deux postes pour traiter les problèmes de gestion de stocks.

Équipé d'un IBM 370-138, cette société travaille en DOS/VS, et en télétraitement.

Elle offre de réelles possibilités d'évolution au sein d'une équipe jeune, et des avantages nombreux, tels que : horaires souples, restaurant d'entreprise, et 5 semaines de vacances.

Envoyer Curriculum-Vitae et une lettre manuscrite, sous référence 216 B.

INFORMATIQUE ET ENTREPRISE
Conseil en Recrutement
9, rue Alfred de Vigny 75008 Paris

GENERAL MOTORS FRANCE

recherche

1 PUPITREUR EXPERIMENTE

370/138 sous VM/DOS

niveau IV

Formation : IUT ou équivalent

Horaire décalé.

Adresser C.V. détaillé avec prétentions SERVICE PERSONNEL Y M 5, boulevard Gallieni, 92231 GENNEVILLEES.

offres d'emploi offres d'emploi offres d'emploi offres d'emploi

Vous êtes actuellement Ingénieur Commercial en Informatique

Vous avez une bonne connaissance des gros systèmes informatiques

Vous avez le goût et la volonté de l'effort commercial prouvés par des résultats concrets

le service péri-informatique de

SIEMENS

vous offre, dans le cadre de son développement, un poste d'

INGENIEUR COMMERCIAL

pour le lancement de son imprimante à laser

Rémunération très motivante pour objectifs réalisés.

Adresser C.V., photo et salaire actuel sous la référence : 32.03/IC/129 à

Adequation Conseil en recrutement
54, avenue de Versailles
75016 PARIS

Groupes français d'Assurances nationalisés recherche

juriste EXPERIMENTÉ

appelé à collaborer avec le Responsable des Sinistres toutes catégories (Auto, R.C., Incendie, R.D.) et des Affaires Juridiques.

Le titulaire du poste, qui est nécessairement un homme de contact et un bon négociateur, devra pouvoir accéder à d'importantes responsabilités en matière de règlement de sinistres. (Référence 889A)

licencié en droit pour postes d'Études.

Connaissance de la langue anglaise souhaitée. (Référence 889B)

Les candidatures, accompagnées d'un C.V. et d'une photo, sont à adresser en précisant la référence du poste choisi, à MEDIA SYSTEM 104, rue Réaumur 75002 Paris, qui transmettra.

cadre administratif et commercial 70 000

Société Financière Française de relation d'affaires avec 120 pays, nous recherchons un Cadre Administratif et Commercial pour assurer la gestion administrative et le suivi technique des courants passés avec notre clientèle du Canada, des Pays de l'Est et d'Afrique anglophone. Pour participer à ces

affaires internationales

nous souhaitons un cadre de formation supérieure, s'exprimant aisément en anglais. Nous lui offrons la possibilité de voir sa carrière se développer dans notre société vers des activités commerciales de niveau international.

Nous vous remercions d'adresser vos dossiers de candidature au réf. B 3440 à M. Collet, 93, avenue Charles de Gaulle 92200 Neuilly.

bernard juillet psycom

CREDIT COMMERCIAL DE FRANCE

Dans le cadre de son expansion et de la mise en place de son

PLAN INFORMATIQUE recherche

responsables de projets

seraient appréciées :

- une formation universitaire supérieure,
- une expérience d'organisation bancaire.

Adresser C.V., photo, lettre manuscrite et prétentions sous réf. M-874 à

DIRECTION DES CARRIERES
B.P. 704-06, 75361 Paris Cedex 06.

IMPORTANT GROUPE D'INDUSTRIES ALIMENTAIRES recherche

pour son usine proche du Bourget (93)

chef du service entretien et maintenance

C'EST UN INGENIEUR ELECTROMECANICIEN (ICAM, ECAM, ENSEM) ayant une expérience confirmée d'un service entretien important.

En lien direct avec le Directeur de l'usine, il sera responsable d'un service de 12 personnes et des travaux extérieurs. Il fera la preuve de son sens de l'organisation en perfectionnant les méthodes d'entretien préventif dans cette unité de production très moderne (300 personnes). Écrire avec CV détaillé, en précisant le salaire actuel, sous référence 13217 M, à Denis JOUSSET.

plein emploi
10, rue du Mail, 75002 Paris.

Groupes de caisses de retraite et de prévoyance près du Pont de Neuilly recherche le

CHEF DE SERVICE de son département études prévoyance

Formation actuelle ou équivalente. Une expérience des assurances collectives serait appréciée.

Envoyer CV manuscrit et photo sous No 4833 à PARFRANCE P.A., 4, rue Robert Estienne 75008 Paris qui transmettra

BOUYGUES

un des leaders internationaux de la construction aux activités diverses de Bâtiment et de Travaux Publics, Off Shore, Ouvrages Industriels, 17.000 collaborateurs souhaite engager

un analyste fonctionnel

pour renforcer son bureau d'études informatiques. Il définit, à partir de l'avant projet, les applications gestion du personnel, comptabilité, gestion du matériel, les met en place et assure leur maintenance.

Le poste s'adresse à un universitaire devenu un professionnel de l'informatique. En fonction du potentiel et des résultats du Groupe, il offre des possibilités de carrière en France ou à l'étranger.

Lieu de travail au Siège Social du Groupe.

Adresser C.V. à Mme Nadine LEROY, Ressources Humaines, BP 204 92142 CLAMART CEDEX.

Henkel HENKEL FRANCE S.A. C.A. 720 M.F.

leader sur le marché des produits d'hygiène pour l'industrie laitière, recherche un

INGENIEUR (AGRO - ENSI Nancy - ENSIAA Douai...)

pour lui confier, sur la moitié de la France, un rôle de conseiller technique et d'expert auprès de la force de vente et des milieux professionnels concernés.

C'est un homme jeune (28 ans minimum) ayant une excellente expérience de l'industrie laitière et doué de facilités de contact à tous les niveaux.

Résidence : PARIS, avec déplacements très fréquents (70% du temps). Connaissance de l'allemand très appréciée.

Voitures société fournies.

Écrire avec CV détaillé, en précisant le salaire actuel, sous référence 13216 M, à Denis JOUSSET.

plein emploi
10, rue du Mail, 75002 Paris.

Gestetner

VENDRE : C'EST NOTRE METIER

La finalité de Gestetner est la vente de matériel de reprographie (duplicateurs stencils et offset, copieurs, relieurs). C'est pourquoi notre stratégie commerciale est particulièrement au point. Notre force de vente étend son action sur tout le territoire par l'intermédiaire de 42 succursales et bénéficie de la notoriété de la marque, Gestetner étant leader sur son marché.

Ceux qui réussissent le mieux chez nous sont des hommes d'au moins 25 ans, ayant un niveau d'études secondaires et 2 à 3 ans d'expérience dans la vente.

Ils ont, pour atteindre leurs objectifs, une large autonomie de manœuvre. Si vous n'aimez pas la routine et la facilité, si vous êtes un économe, vous pouvez rejoindre l'une de nos équipes à Paris.

Pour cela, adressez votre candidature (avec CV) à M. THIBAUT, Directeur du Personnel - GESTETNER - B.P. 33 - 94400 VITRY

GENERALE CONSERVE C.A. en 1978 : 500 millions de francs. Produits commercialisés sous la marque

daucy recherche un

chef de produits senior

Il sera responsable - avec beaucoup d'autonomie - de la Gestion d'une gamme de produits variés, extrêmement vivants, et dont le C.A. est en progression constante.

Le candidat retenu sera **HEC - ESC - ENSIA...** possèdera - outre l'expérience de Chef de Produits dans le domaine de la Grande Consommation, si possible Alimentaire - celle de la Vente.

Les dossiers de candidatures - sous réf. 1400 BT - seront traités confidentiellement par

DEVELOPPEMENT
10, rue de la Paix - 75002 Paris.

ingénieur électromécanicien ENSAM, ECAM, ENSEM, ENSI, etc.

maintenances

pour prendre en charge, après formation, la fonction d'une usine d'un groupe international située en banlieue parisienne.

Première expérience industrielle souhaitée. Connaissances en informatique appréciées. Anglais indispensable.

Envoyer C.V. + photo et prétentions à n° 739/813 REGIE PRISE 65 bis rue Réaumur, 75002 PARIS qui transmettra.

UNILEVER FRANCE recherche pour une de ses sociétés situées en banlieue parisienne à Nolsy-le-Sec

CONTROLEUR DE GESTION

- Diplômé de l'enseignement supérieur, HEC, ESSEC, ESCP, IEP, il devra justifier d'une première expérience comptable et de gestion acquise dans l'industrie
- La pratique de l'anglais est indispensable
- Le poste est à pourvoir rapidement.

Ecrire avec C.V. et prétentions au Département Central du Personnel UNILEVER FRANCE réf. VIII/78 - B, av. Daumesnil 75384 PARIS CEDEX 08.

FERODO

Groupes Industriels Français C.A. 4,2 milliards - effectif 29 000 recherche dans le cadre du développement international de son activité

EQUIPEMENTS AUTOMOBILES JEUNE INGENIEUR AFFAIRES INTERNATIONALES

obligatoirement diplômé ingénieur (mécanique) et ayant de préférence 3 à 4 ans d'expérience (études, ventes) dans l'industrie automobile. Pour notre ligne de produits "Friction" il devra développer nos relations avec les constructeurs allemands. Il sera leur interlocuteur responsable de négociations techniques et commerciales pour la vente de nos produits.

Large perspectives de carrière au sein du Groupe. Poste basé à Paris, nombreux déplacements en Allemagne.

Bilingue Français-Allemand exigé. Nationalité allemande appréciée.

Adresser CV (en Français), prétentions et photo sous No 22152 à FERODO Service Recrutement 43, rue Bayen Paris 17^e

MATRA

recherche pour son centre du CHESNAY

CHEF D'ATELIER

pour assurer la responsabilité d'un atelier intégré à dominante ajustage.

Activités : fabrication prototypes et pré-séries. Effectif : 30 professionnels HO.

Ce poste conviendrait à un ingénieur de formation mécanique possédant une expérience d'encadrement du personnel d'atelier.

Adresser CV, rémunération souhaitée : Chef du Personnel 52-54 avenue Dutour 78150 LE CHESNAY

Pfizer recherche

Analyste-concepteur - chef de projet - de formation Grandes Ecoles,

- connaissant télétraitement - base de données - IBM 370,
- ayant si possible une bonne pratique de l'anglais,
- possédant une expérience d'au moins 3 ans dans une fonction similaire.

Envoyer C.V. détaillés et prétentions à : Service du Personnel - 85, rue de Paris - 81400 ORSAY

IMPORTANTE CAISSE DE RETRAITE recherche

adjoint au chef du personnel

- chargé spécialement :
- du recrutement employés et agents de maîtrise
- de la formation.

Ce poste conviendrait à un jeune licencié en droit ou sciences économiques ayant des connaissances en droit social et une expérience de 3 années à un poste similaire.

Adresser lettre manuscrite avec C.V., photo et prétentions à : Monsieur SEGUI - CRICA - 13, avenue du Général de Gaulle 92807 FUTEAUX Cedex.

DYNAMIQUE SOCIÉTÉ FRANÇAISE spécialiste des commandes hydrauliques et pneumatiques E.P. recherche

UN INGENIEUR POUR SON BUREAU D'ÉTUDES

Ce poste conviendrait à un candidat de formation type ENI, CNAM ou BTS, ayant une expérience de Bureau d'Études de 2 à 3 ans, et possédant dans les domaines fabrications hydrauliques et pneumatiques.

Des connaissances en anglais et allemand seraient appréciées.

Lieu de travail : ARGENTEUILL (95).

Adr. lettre manuscrite + C.V. + réf. I.E. 90 à Conseil so Recrutement, 35, rue du Maréchal-Joffre, 78000 NOUILLES.

CASECA

Nous sommes un Groupe Industriel Français d'importance internationale. La Direction Administrative et Financière recherche pour son Département Informatique - Gestion un

cadre administratif

Âgé de 27 ans minimum, de formation supérieure commerciale, HEC, ESSEC, ESCP, Maître de Gestion, de bon contact, rigoureux, il aura 2 à 3 années d'expérience du contrôle de gestion dans l'industrie et de bonnes relations avec l'informatique.

Sa mission sera d'assurer le fonctionnement normal du système de gestion (de mise en place récente) auprès des utilisateurs (usines et siège) et participer à son développement.

Localisation du poste : banlieue Ouest.

Rémunération : elle sera intéressante en fonction de l'âge et de l'expérience du candidat.

Envoyez C.V. + photo + prétentions sous réf. 55-M-25, rue du Renard - 75004 Paris.

PROSSEL international CONSEIL EN RESSOURCES HUMAINES

directeur administratif et financier

recherché par Société française secteur biens d'équipement industriel et mécaniques; activités internationales.

Formation économique et financière. Expérience de plusieurs années dans une fonction similaire. Responsabilité des services financiers de la Société (comptabilité, trésorerie, contrôle de gestion), de la médiation générale (personnel, juridique, administrative, organisation).

Envoyer lettre manuscrite, C.V., photo et prétentions avec références DAF à L.C.A. qui transmettra.

I.C.A. International Classification Advertising 2, rue Drouotville - 75009 PARIS

Handwritten Arabic text at the bottom center of the page.

offres d'emploi

STE D'ELECTRONIQUE
INGENIEURS ELECTRONIQUES
INGENIEURS SYSTEMES CONFIRMES
ANALYSES PROGRAMMEURS
DIRECTEUR COMMERCIAL

EDITEUR DE PRESSE
HOMME DE L'ANNE
VENTE
STE DE GARDIENNAGE
POSTE DE DIRECTION
CADRE DYNAMIQUE

SITUATION D'AVENIR
IMPORTEANTE SOCIETE DE SERVICES ET DE CONSEILS EN INFORMATIQUE

INFORMATIENS
2 INGENIEURS
INFORMATIQUE

M.I.T. INFORMATIQUE
INGENIEURS COMMERCIAUX
ANALYSES

ANALYSES PROGRAMMEURS
ATESSMA
DOMAINE AERONAUTIQUE
DESSINAT-PROTEURS

DESSINAT-PROTEURS
CONTROLEUR DE GESTION

C.G.E. AIR FRANCE
AGENT DE GESTION ADMINISTRATIVE
G.E.E.
REDACTEUR GESTION

PROGRAMMEURS COBOL
UN ATTACHE DE DIRECTION

AFNOR
2 INGENIEURS
INFORMATIQUE

M.I.T. INFORMATIQUE
INGENIEURS COMMERCIAUX
ANALYSES

ANALYSES PROGRAMMEURS
ATESSMA
DOMAINE AERONAUTIQUE
DESSINAT-PROTEURS

DESSINAT-PROTEURS
CONTROLEUR DE GESTION

DESSINAT-PROTEURS
CONTROLEUR DE GESTION

secrétaires

Secrétaires de direction
PARIS
Le DIRECTEUR D'UN ORGANISME DE FORMATION CONTINUE
assistante

Secrétaires
IMPORTEANTE SOCIETE DE TRAVAUX PUBLICS
PARIS - XIII^e ARDIT
UNE SECRETAIRE STENOGRAPHE

LE JOURNAL DE LA COMMUNICATION
recherche

represent. offre
L'AMERICAIN

capitax ou
proposit. com.

UN DIRECTEUR REGIONAL
INFORMATION DIVERS

TROUVER UN EMPLOI
COURS ET LECONS

demandes d'emploi

CADRE ADMINISTRATIF
33 ans
Diplômé I.E.P. Paris (Service Public), Droit, Doctorat de gestion P. cyria Paris-IX

PILOTE PROFESSIONNEL
AVION
31 ans IPR B1 instructeur
DIPLOME D'INSTRUC. EN INGENIERIE

STYLISTE PUBLICITE MODE
J.P. 28 ans, célibataire, bonne présentation
cadre supérieur

J'AI 40 ANS
JE SUIS UN HOMME D'EXPERIENCE ET DE CONTINUE ORGANISATION

STENOGRAPHE
démontre maîtrise anglaise/française, connaissance solide anglaise appréciée.

enseignem.
L'AMERICAIN
201, bd Raspail (16^e), 632-67-28

autos-achat
COMPTANT
PORSCHE - FERRARI
BMW - ALFA ROMEO

demandes d'emploi

CADRE COMMERCIAL
30 ANS - ESSEC
Expérience de la négociation à un haut niveau

ESSEC / M.B.A.
16 ans banque
Etude de la situation de l'entreprise

DIRECTEUR - BRÉSIL
Att. société dynamique avec management moderne, Ingénieur grande école

ORGANISATION, GESTION ET INFORMATIQUE
20 ans d'expérience professionnelle.

CHEF DE PUBLICITE
40 ans exp. prof. affirmée, capable concevoir plan général de publicité

CADRE COMMERCIAL
49 ans. Formation supérieure, bilingue anglais, spécialiste des questions de commerce international.

CADRE SUPERIEUR
31 ans. C.R.A.M.-Italgas U.S.A. Paris
cadre supérieur

demandes d'emploi

CHEF SERVICE INFORMATIQUE
10 a. exp. gest. compt. et indust. ch. poste Paris et banlieue sud.

DIRECTEUR COMMERCIAL
48 ans
Expérience des produits de nouveauté

ORGANISATION, GESTION ET INFORMATIQUE
20 ans d'expérience professionnelle.

CHEF DE PUBLICITE
40 ans exp. prof. affirmée, capable concevoir plan général de publicité

CADRE COMMERCIAL
49 ans. Formation supérieure, bilingue anglais, spécialiste des questions de commerce international.

CADRE SUPERIEUR
31 ans. C.R.A.M.-Italgas U.S.A. Paris
cadre supérieur

CADRE SUPERIEUR
31 ans. C.R.A.M.-Italgas U.S.A. Paris
cadre supérieur



AGENCE SPECIALE DES INGENIEURS ET CADRES
22, rue Blanche 75436 PARIS
CEDEX 09 tél. : 280.8146 poste 71.

Nous prions les lecteurs répondant aux "ANNONCES DOMICILIEES" de vouloir bien indiquer lisiblement sur l'enveloppe le numéro de l'annonce les intéressant et de vérifier l'adresse, selon qu'il s'agit de "Monde Publicité" ou d'une agence.

Handwritten text: J'AI 40 ANS

ANNONCES CLASSEES

Table with 5 columns: OFFRES D'EMPLOI, DEMANDES D'EMPLOI, IMMOBILIER, AUTOMOBILES, AGENDA, PROP. COMM. CAPITAUX. Includes sub-headers for 'La ligne' and 'La ligne T.D.'.

L'immobilier

Grid of real estate advertisements categorized by type: appartements vente, appartem. achat, locaux commerciaux, Immobilier (information), propriétés, villas, pavillons, fermettes, manoirs, maisons de campagne, locations meublées, bureaux, fonds de commerce, forêts, locations meublées Demande, Paris Rive droite, Paris Rive gauche, Province, Etranger.

OFFICIERS MINISTÉRIELS et ventes par adjudication

Vertical list of legal notices and auctions, including 'VENTE SUR SURENCHÈRES', 'UN GRAND LOCAL COMMERCIAL - UN PAVILLON', 'UNE PROPRIÉTÉ SISE à ALFORTVILLE', 'UNE PROPRIÉTÉ à FONTENAY-AUX-ROSES (92)', 'UN PAVILLON SITUÉ à ATHIS-MONS (91)', 'TERRAIN CONSTRUCTIBLE à MERY-SUR-OISE', 'MAISON D'HABITATION à MERY-SUR-OISE (95)'. Includes dates and locations.

les annonces classées du Monde sont reçues par téléphone du lundi au vendredi de 9 heures à 12 h. 30 - de 13 h. 30 à 18 heures au 296-15-01. Une annonce communiquée avant 15 heures peut paraître dès le lendemain.

Vertical text on the left margin: REPRODUCTION INTERDITE, demandes d'emploi, SERVICE D'EMPLOI, TOURISME VOYAGE, DIRECTEUR COMMERCIAL, DIRECTEUR - BRÉSIL, DIRECTEUR.

CONJONCTURE

LE CLIMAT DES AFFAIRES S'AMÉLIORE

estime la Banque de France

« Stimulée par l'affermissement de la demande noté en février, la production industrielle, correction faite de l'influence du nombre plus élevé de jours ouvrables, a enregistré globalement, en mars, un développement satisfaisant accusé », écrit la Banque de France dans son dernier bulletin de conjoncture.

« Cette tendance d'ensemble recouvre, cependant, des situations très diverses et n'a pas été égale partout dans les trois grands compartiments de l'industrie. Peu sensible dans le secteur des biens d'équipement, elle a concerné, en revanche, un bon nombre des branches fabriquant des biens intermédiaires et des biens de consommation. »

« La clientèle étrangère, poursuit la Banque de France, a également fait preuve de plus d'empressement que les mois précédents et paraît disposée, désormais, à poursuivre le développement de ses relations commerciales avec la France, du moins pour les fabrications compétitives. »

« Malgré le redressement de la demande de biens qu'ils se disent plus confiants dans l'avenir, les chefs d'entreprise n'envoient pas, pourtant, un substantiel accroissement de leur activité au cours des prochains mois. Ils se montrent toujours préoccupés de redresser leur situation financière par une amélioration de la productivité. Le climat des affaires est empreint, dans l'ensemble, d'un optimisme prudent dans l'attente que se confirme, et surtout se généralise à l'ensemble des secteurs, l'affermissement du courant d'affaires. »

« Les prix internationaux des matières premières importées par la France ont augmenté de 1,1 % en mars par rapport à février. Mais en un an (mars 1978 comparé à mars 1977) ils ont baissé de 20,4 %. Les prix des matières premières alimentaires sont restés stables en mars, mais ont baissé de 37 % en un an ; quant aux prix des matières premières industrielles, ils ont augmenté de 28 % en mars par rapport à février, mais ont baissé de 16,7 % en un an. »

« La consommation des produits industriels en France a augmenté en mars (+ 1,8 % en un mois) pour le troisième mois consécutif. »

Le temps des expulsions

Avril, ce n'est pas seulement l'espoir du beau temps retrouvé. C'est aussi, pour de trop nombreuses familles, la reprise des expulsions de locataires qui ont, au fil des mois, accumulé des dettes de loyers. Une angoulose supplémentation qui s'ajoute aux difficultés quotidiennes de familles déjà éprouvées.

Les « 4000 » de La Courneuve. Un de ces grands ensembles de tours et de bars, aujourd'hui si décriés pour leur inhumanité et le type de vie qu'ils engendrent. Son propriétaire, l'Office public d'H.L.M. de la Ville de Paris — le plus gros des offices, avec ses quelques quatre-vingt mille logements, — a, selon l'association des locataires, membre de la Confédération nationale du logement, formé, du 1^{er} janvier au 31 mars, vingt-quatre demandes d'expulsion. C'est statistiquement négigeable.

Mais, pour chacune des vingt-quatre familles en cause, c'est le drame : une ultime menace, qui couronnera l'interminable succession des injonctions d'avoir à payer, des relevés toujours plus impressionnants de sommes dues, des commandements d'huissiers... Avalanche de papiers administratifs aux couleurs variées, souvent érotiques, toujours angosants.

André et Monique Lemonnier ont la cinquantaine. Ils ont élevé trois enfants. Dominique, l'aîné, vingt-deux ans, est allé s'installer à Strasbourg, où il a trouvé du travail. Quand il le peut, il envoie un billet de 100 F à ses parents. Le plus jeune, Pascal, est, à vingt et un ans, cloîné pour de longs mois encore sur un lit d'hôpital à la suite d'un accident de moto. Quant à Michel, vingt-deux ans, il habite avec ses parents, en compagnie de sa femme, Brigitte, dix-neuf ans, et de leur petit garçon de deux ans. Elle est chômeuse, sans aucune qualification ; son mari a depuis quelques jours un emploi temporaire de manutentionnaire à 10 F de l'heure dans un magasin d'alimentation.

En 1976, André Lemonnier avait une bonne situation (4000 F mensuels) dans une entreprise de nettoyage. Il a été licencié en mars 1978. Dans la foulée, il est tombé gravement malade et touche une pension d'invalidité. Monique est, elle aussi, « en invalidité », depuis 1970. Les ressources mensuelles de la famille s'élevaient à 1702 F. Le loyer du trois-pièces atteint un peu plus de 700 F. Les dettes — elles existaient déjà au temps où « tout allait bien » — se montent à plus de 12 000 F envers l'office d'H.L.M. Il faut y ajouter un arriéré d'impôt qui date « d'avant » et un arriéré de remboursement d'emprunt pour achat de la voiture, elle aussi acquise antérieurement.

Le commandement d'huissier de « quitter les lieux » date du 21 mars 1978. « Je n'ai pas honte », dit André, le val à la main tous les mois chercher un colla qu'ils nous donnent ». Divers membres de leur famille leur « prêtent » de temps à autre, à fonds perdus, un peu d'argent. Que faire ?

L'enfermement

Viviane Marclier, trente-deux ans. Elle occupe depuis le 1^{er} juillet 1976 avec ses six enfants (de quinze à neuf ans, avec une petite dernière de quatorze mois, qui a de gros problèmes de santé) un F4 dont le loyer s'élève en mars à 944 F. Lorsqu'elle s'est installée là, son univers venait de basculer dans la solitude, avec, comme conséquence immédiate, une grave dépression nerveuse, dont elle n'est pas encore complètement remise. Les allocations familiales, ainsi qu'une petite pension d'invalidité composent ses seules ressources : en tout, 2 588 F par mois.

Les enfants sont bien tenus, elle arrange elle-même l'appartement, « qu'on ne m'a pas rombi à néuf, dix-huit, alors que l'ancien locataire a dû, en partant, payer 8000 F à l'Office... ». Elle cherche un petit travail à mi-temps (« J'aime bien les petits vieux, je travaillerai bien pour les aider »), qui lui permettrait de se réinsérer dans le vie courante. Elle non plus n'a pas de qualification. Elle doit à l'Office plus de 13 000 F, mais n'a pas d'autres dettes. Elle a droit à l'allocation-logement, qu'elle n'a jamais touchée ; celle-ci ne peut lui être versée, puisqu'elle ne paie pas son loyer... « Si je le touchais, je pourrais payer mon loyer, j'y arriverai. Je ne veux pas que mes gosses manquent de quoi manger. Je ne veux pas qu'on nous jette dehors... »

Elle est convoquée à une audience en référé, le 22 avril 1978. Il faudrait sortir du cercle vicieux administratif de cette allocation-logement qui la sortira d'affaire. Mais la machine est lourde à remuer, et cela suppose de la part d'un ou deux responsables, un peu d'astuce et beaucoup de volonté.

Deux cas pris au hasard. Il ne s'agit pas de ces cas d'« associés » patents, où l'irrogance se double de délinquance et d'impossibilité d'adaptation sociale. On peut, certes, penser que les Lemonnier n'ont guère d'idée sur la gestion rationnelle d'un budget. Mais, outre qu'ils n'ont sans doute jamais appris à le faire, il ne manque pas de familles aisées, où l'endettement est notoirement excessif et où l'on vit au jour le jour, tant qu'une catastrophe (chômage ou longue maladie) ne vient pas interrompre la fuite en avant. Les populations les plus « pauvres » économiquement et culturellement subissent plus que d'autres l'impact d'un accident quel qu'il soit, venant affecter un équilibre budgétaire déjà trop précaire. Les principales causes « objectives » de déséquilibre financier, selon une enquête menée par une société anonyme d'H.L.M., sont le divorce, la maladie de longue durée, le chômage,

l'incarcération. Ces causes s'ajoutent à la faiblesse endémique des ressources de ces familles. Même si tout va bien, l'envoi dans un logement H.L.M. les accule à de perpétuels sacrifices pour éviter l'endettement.

Une autre constatation mise en évidence après bien d'autres études par les travaux de l'association Habitat et vie sociale : il n'est pas possible de redresser la situation lorsqu'une famille endettée s'est enlisée dans les difficultés et a accumulé un retard de loyer de plusieurs mois. C'est dès le deuxième mois d'« arriéré » qu'il faut intervenir pour chercher, avec les intéressés, le moyen de rétablir l'équilibre. Trop souvent, ces familles sont mal informées de leurs droits : près de la moitié des familles endettées ne perçoivent pas d'allocation-logement, bien qu'y ayant droit, faute d'avoir constitué convenablement leur dossier.

Il faut donc que les organismes d'H.L.M. se dotent de services sociaux efficaces, proches de la population à aider, et qui soient en liaison constante avec les services sociaux de la municipalité, du département, des caisses d'allocation familiales, etc., afin de coordonner leurs efforts. Certains organismes d'H.L.M. y ont pourvu. L'office et la société anonyme de la villa de Bourges manent à cet égard depuis plusieurs années une expérience intéressante. Plusieurs « conseillers sociaux » travaillent sur le terrain à améliorer l'insertion des familles dans leur habitat, à l'écoute des difficultés de toutes sortes qui peuvent surgir. D'autres organismes tentent des démarches similaires, mais rencontrant les pires difficultés dans des offices, comme ceux de la région parisienne, dont la gigantesque constitue un obstacle « naturel ».

Aider les familles

Alors, que faire pour éviter que les familles d'épuisés ne rejoignent les cités de transit ou l'habitat insalubre, générateur à terme, pour les jeunes de ces familles, comme pour leurs parents, de coûts sociaux fort élevés pour la collectivité ? Demander purement et simplement la suppression des expulsions ? Ce ne serait possible qu'à condition de limiter cette mesure aux familles victimes de difficultés sociales d'origine constatées, ainsi que l'ont préconisé le parti socialiste et le parti communiste. Encore faudrait-il organiser le financement du manque à gagner des organismes gestionnaires.

A défaut, ce serait pénaliser les familles aux ressources tout aussi modestes, qui se privent pour payer leur loyer, et les inciter à l'endettement. D'autre part, les organismes d'H.L.M. ont un impératif absolu : équilibrer leur gestion, dans des conditions déjà fort précaires,

si on ne veut pas qu'à terme l'outil essentiel qu'ils constituent ne sombre, dans l'incapacité d'assurer sa mission.

La fait est là : on manque cruellement, dans la région parisienne, de logements sociaux à loyers réduits pour loger les plus démunis. La crise quantitative du logement, sur ce point précis, est loin d'être résolue.

Dans l'immédiat, il faut très vite trouver le moyen d'aider les familles qui vivent dans la détresse d'une menace d'expulsion. Dans certains cas, la compréhension d'un commissaire de police évite le pire. Dans d'autres, la bonne volonté de travailleurs sociaux et le dynamisme, parole brouillon, d'associations de locataires se conjuguèrent heureusement. Cela ne résout pas le problème. Cette tâche urgente s'offre à M. Marcel Cavallé, le nouveau secrétaire d'Etat au logement.

JOSÉE DOYÈRE.

AGRICULTURE

connaissez-nous

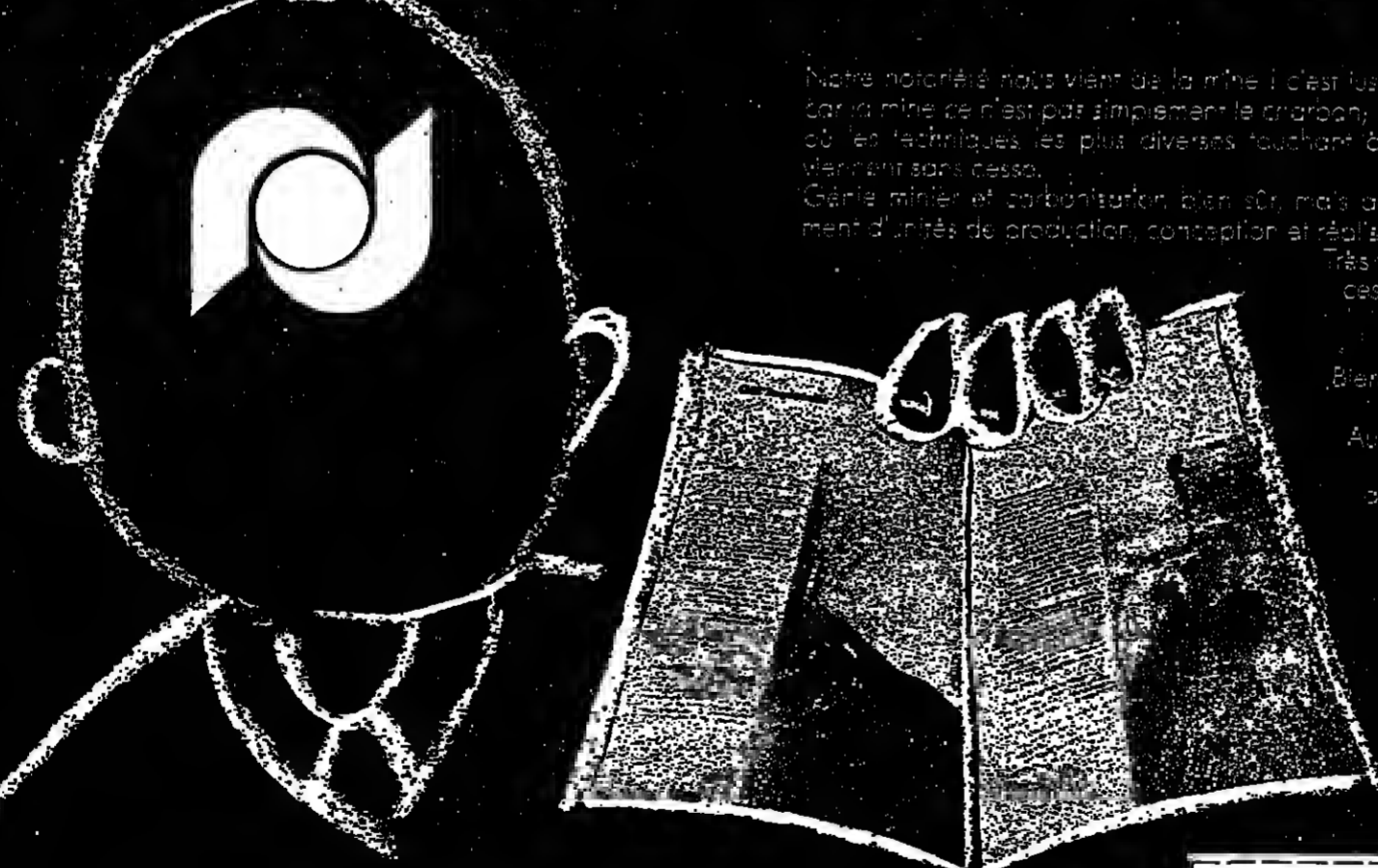

Notre horaire nous vient de la mine. C'est justice, nous lui devons beaucoup, car la mine ne s'est pas simplement le charbon, c'est un ensemble très complexe où les techniques les plus diverses touchent à des secteurs très variés inter-vient sans cesse. Cette mine et contribution bien sûr, mais aussi à la construction et aménagement d'usines de production, conception et réalisation d'équipements spéciaux. Très tôt, nous avons été confrontés à des problèmes, très tôt, nous avons apporté à les approfondir et à les maîtriser. Bien avant l'ingénierie nous faisons partie de l'ingénierie. Aujourd'hui, de nombreux secteurs d'activité bénéficient de notre savoir technologique sans cesse remis à jour. Notre domaine d'intervention s'étend maintenant du génie hospitalier, à l'architecture industrielle, aux équipements industriels, aux traitements des déchets...

CdF Ingénierie

CdF Ingénierie

Je souhaite mieux vous connaître, veuillez m'adresser votre documentation. Nom : Société : Adresse : Tél : CdF Ingénierie : 2, route de la Bassée, B.P. 47, 62301 Lens Cedex France. Téléphone (21) 28.52.03.

LES MARCHÉS FINANCIERS

LIERS DES SOCIÉTÉ
NATIONALE DE PARIS
ERCONTINENTALE
nistration du 29 mars 1978

REGAIN D'INTÉRÊT
SUR LES EURO-OBLIGATIONS
LIBELLÉES EN DOLLARS

Après l'annonce sur le marché des euro-obligations libellées en dollars...

LONDRES

Nouvelles baisses
Une nouvelle baisse des cours...

B.A.L.O.

Le numéro du 17 avril publié...

NOUVELLES DES SOCIÉTÉS

ARJONNET-FRÉOUX - Bénéfices après impôts pour 1977...

COURS DU DOLLAR A TOKYO

Table with 2 columns: Taux du marché mensuel, Effets 90 jours

INDICES QUOTIDIENS

Table with 2 columns: Coteur, Dernier cours

BOURSE DE PARIS - 14 AVRIL - COMPTANT

Table with 4 columns: Valeurs, Cours précéd., Dernier cours

MARCHÉ A TERME

Table with 4 columns: Valeurs, Cours précéd., Dernier cours

Main financial table with multiple columns: Valeurs, Cours précéd., Dernier cours, Valeurs, Cours précéd., Dernier cours

COTE DES CHANGES

Table with 4 columns: Valeurs, Cours précéd., Dernier cours

MARCHÉ LIBRE DE L'OR

Table with 4 columns: Valeurs, Cours précéd., Dernier cours

VALEURS

Main financial table with multiple columns: Valeurs, Cours précéd., Dernier cours, Valeurs, Cours précéd., Dernier cours

